



**Manuel d'installation et  
d'utilisation**

**Climatiseur portable**

**PS-81G  
PS-101G**



**REMARQUE IMPORTANTE:**

Lisez attentivement le présent manuel avant d'installer ou d'utiliser votre nouveau climatiseur. Veillez à conserver ce manuel pour consultation ultérieure.

**517-787-2100**

# Table des matières

## Consignes de sécurité

Consignes de sécurité .....	03
-----------------------------	----

## Instructions d'installation

Préparation .....	11
Notification relative à la conception du modèle .....	11
Plage de température ambiante pour le fonctionnement de l'appareil.....	12
Installation du tuyau d'échappement.....	12
Choisir le bon emplacement .....	12
Informations sur la consommation d'énergie .....	12
Outils nécessaires .....	13
Accessoires.....	13
Kit d'installation de fenêtre .....	14
Installation .....	16

## Instructions de fonctionnement

Fonctions du panneau de commande .....	18
Instructions de fonctionnement .....	18
Autres fonctions .....	19

## Entretien

Consignes de sécurité .....	21
Nettoyage du filtre à air .....	21
Nettoyage de l'appareil .....	21
Ranger l'appareil lorsqu'il n'est pas utilisé .....	21

## Conseils de dépannage

Conseils de dépannage .....	22
-----------------------------	----

# Consignes de sécurité

Lire les consignes de sécurité avant l'utilisation et l'installation

Les instructions suivantes doivent être suivies pour éviter la mort ou des blessures à l'utilisateur ou à d'autres personnes et des dommages matériels. Une mauvaise manipulation due au non-respect des instructions peut entraîner la mort, des blessures ou des dommages.



## AVERTISSEMENT

Ce symbole indique un risque de blessure ou de décès pour les personnes.



## MISE EN GARDE

Ce symbole indique un risque de dommages matériels ou de graves conséquences.



## AVERTISSEMENT

- L'installation doit être réalisée conformément aux instructions d'installation. Une mauvaise installation peut être à l'origine d'une fuite d'eau, d'une électrocution ou d'un incendie.
- N'utilisez que les accessoires et pièces fournis et les outils spécifiés pour l'installation. L'utilisation de pièces non standard peut provoquer une fuite d'eau, une décharge électrique, un incendie et des blessures ou des dommages matériels.
- Assurez-vous que la prise que vous utilisez est mise à la terre et a la tension appropriée.
- Le câble d'alimentation est équipé d'une prise de mise à la terre à trois broches afin d'assurer la protection contre les risques de décharge électrique.
- Les informations sur la tension se trouvent sur la plaque signalétique de l'appareil.
- Votre appareil doit être branché à une prise murale correctement reliée à la terre pour toute utilisation. Si la prise murale que vous souhaitez utiliser n'est pas correctement mise à la terre ou protégée par un fusible temporisé ou un disjoncteur [le fusible ou le disjoncteur nécessaire est déterminé par le courant maximum de l'appareil. Le courant maximum est indiqué sur la plaque signalétique située sur l'appareil), faites installer la prise adéquate par un électricien qualifié.
- Installez l'appareil sur une surface plane et solide. Le non-respect de cette consigne peut entraîner des dommages ou du bruit et des vibrations excessifs.
- L'appareil doit être maintenu libre de toute obstruction afin de garantir son bon fonctionnement et d'atténuer les risques de sécurité.
- Ne modifiez pas la longueur du câble d'alimentation et n'utilisez pas de rallonge afin d'alimenter le climatiseur.
- N'utilisez pas de multiprise. Une alimentation inappropriée peut provoquer un incendie ou une décharge électrique.
- N'utilisez pas le climatiseur dans une pièce humide telle qu'une salle de bain ou une buanderie. Une exposition trop importante à l'eau peut créer un court-circuit au niveau des composants électriques.
- N'installez pas l'appareil dans un endroit qui pourrait être exposé à un gaz combustible, car cela pourrait provoquer un incendie.
- L'appareil possède des roues pour faciliter son déplacement. Veillez à ne pas utiliser les roues sur un tapis épais ou à rouler sur des objets, car cela pourrait provoquer un basculement.
- N'utilisez pas un appareil qui est tombé ou endommagé.
- L'appareil avec chauffage électrique doit être tenu à au moins 1 mètre d'écart des matériaux inflammables.
- Ne touchez pas l'appareil avec les mains mouillées ou humides ou pieds nus.
- Si le climatiseur tombe pendant son utilisation, éteignez-le et débranchez-le de la prise d'alimentation immédiatement. Inspectez visuellement l'appareil afin de vous assurer qu'il n'y a pas de dégât. Si vous pensez que l'appareil est endommagé, contactez un technicien ou le

service client pour obtenir de l'aide.

- Lors d'un orage, l'alimentation doit être coupée pour éviter tout dégât causé à la machine par la foudre.
- Votre climatiseur doit être utilisé de manière à être protégé de l'humidité, par exemple de la condensation, des éclaboussures d'eau, etc. Ne placez pas et ne rangez pas votre climatiseur là où il peut tomber ou être entraîné dans l'eau ou tout autre liquide. Débranchez-le immédiatement si cela se produit.
- Tout câblage doit être effectué conformément au schéma de câblage situé à l'intérieur de l'appareil.
- Le circuit imprimé de l'appareil est conçu avec un fusible qui assure une protection contre la surtension. Les caractéristiques du fusible sont imprimées sur le circuit imprimé, par exemple: T 3,15 A/250 V, etc.
- Gardez le bouchon de vidange supérieur et inférieur fermement sur l'appareil pour vous débarrasser de l'étouffement lorsque la fonction d'évacuation de l'eau n'est pas utilisée. Gardez le bouchon de vidange n'est pas utilisé à l'écart pour empêcher les enfants de s'étouffer



## MISE EN GARDE

- L'appareil n'est pas conçu pour être utilisé par des personnes (enfants y compris) présentant des capacités physiques, sensorielles ou mentales réduites ou manquant d'expérience et de connaissances, à moins qu'elles soient surveillées ou aient reçu des instructions quant à l'utilisation de l'appareil par une personne responsable de leur sécurité. Les enfants doivent être surveillés afin de s'assurer qu'ils ne jouent pas avec l'appareil.
- Les enfants doivent être surveillés à tout moment autour de l'appareil (applicable pour les autres pays à l'exception des pays européens)
- Si le câble d'alimentation est abîmé, il doit être remplacé par le fabricant, son agent de maintenance ou des personnes aussi qualifiées afin d'éviter tout risque.
- Avant de le nettoyer ou de commencer son entretien, l'appareil doit être mis hors tension.
- Ne retirez aucun couvercle fixe. Ne jamais utiliser cet appareil s'il ne fonctionne pas correctement ou s'il est tombé ou endommagé.
- Ne faites pas passer le câble d'alimentation sous la moquette. Ne couvrez pas le câble d'alimentation avec des petits tapis, des tapis de couloir ou des revêtements similaires. Ne faites pas passer le câble d'alimentation sous les meubles ou d'autres appareils. Ne placez pas le câble d'alimentation dans les endroits de passage et dans les endroits où il pourrait faire trébucher quelqu'un.
- N'utilisez pas l'appareil avec un câble d'alimentation, une fiche, un fusible d'alimentation ou un disjoncteur endommagé. Jetez l'appareil ou renvoyez-le à un centre de services agréé pour vérification et/ou réparation.
- Pour éviter tout risque d'incendie ou de décharge électrique, n'utilisez pas ce ventilateur avec un régulateur de vitesse à semi-conducteurs.
- L'appareil doit être installé conformément aux réglementations nationales concernant les installations électriques.
- Contactez le technicien de maintenance autorisé pour toute réparation ou maintenance de l'appareil.
- Contactez l'installateur autorisé afin d'installer le climatiseur.
- Ne couvrez et n'obstruez pas les grilles d'entrée ou de sortie.
- N'utilisez pas cet appareil pour des fonctions autres que celles décrites dans ce manuel d'instructions.
- Avant de le nettoyer, coupez l'alimentation et débranchez l'appareil.
- Coupez l'alimentation si un son, une odeur étrange ou de la fumée provient de l'appareil.
- N'appuyez pas sur les boutons du panneau de commande avec les doigts ou les mains mouillés ou humides.
- Ne retirez aucun couvercle fixe. Ne jamais utiliser cet appareil s'il ne fonctionne pas correctement ou s'il est tombé ou endommagé.
- N'utilisez ou n'éteignez pas l'appareil en branchant ou en débranchant le cordon d'alimentation.
- N'utilisez pas de produits chimiques dangereux pour nettoyer ou entrer en contact avec l'appareil. N'utilisez pas l'appareil en présence de substances inflammables ou de vapeurs telles que de l'alcool, des insecticides, de l'essence, etc

- Transportez toujours votre climatiseur en position verticale et tenez-vous debout sur une surface stable et plane pendant son utilisation.
- Contactez toujours une personne qualifiée pour effectuer les réparations. Si le cordon d'alimentation est endommagé, il doit être remplacé par un nouveau cordon d'alimentation fourni par le fabricant du produit et non réparé.
- Saisissez la tête de la fiche d'alimentation lorsque vous la retirez.
- Éteignez l'appareil lorsque vous ne l'utilisez pas

## Travail électronique



### AVERTISSEMENT:

AVANT TOUTE MANIPULATION ÉLECTRIQUE OU DE CÂBLAGE, COUPEZ L'ALIMENTATION PRINCIPALE DU SYSTÈME.

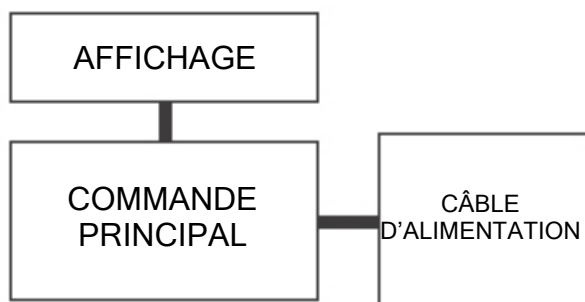

REMARQUE: les cographes sont uniquement à des fins d'explication. Votre appareil peut être légèrement différent. La forme réelle de l'appareil prévaut.



### AVERTISSEMENT concernant l'utilisation du réfrigérant R32

- N'utilisez pas des outils pour accélérer le processus de dégivrage ou pour nettoyer, autres que ceux recommandés par le fabricant.
- L'appareil doit être stocké dans une pièce sans sources d'inflammation continuellement allumées (par exemple, des flammes nues, un appareil fonctionnant au gaz ou un chauffage électrique en marche).
- Ne percez pas ou ne brûlez pas le réfrigérant.
- Sachez que les réfrigérants peuvent ne pas avoir d'odeur.
- **AVERTISSEMENT**  
Ne pas utiliser de produits permettant d'accélérer le dégel ou de produits de nettoyage autres que ceux recommandés par le fabricant.  
Le dispositif doit être entreposé dans un endroit sans source d'allumage en fonctionnement continu [par exemple: Damme nu, appareil à gaz ou radiateur électrique allumé).  
Ne pas percer ni brûler.  
Attention: les frigorigènes peuvent être inodores.
- L'appareil doit être installé, mis en marche et conservé dans une pièce d'une superficie correspondant au volume de la charge de réfrigérant. Pour plus d'informations sur le type de gaz et le volume, veuillez vous reporter à l'étiquette correspondant sur l'appareil. Lorsqu'il y a des différences entre l'étiquette et le manuel concernant la description de la surface minimale de la pièce, la description de l'étiquette prévaut.
- L'appareil doit être installé, mis en marche et conservé dans une pièce d'une superficie supérieure à 4 m. L'appareil ne doit pas être installé dans une pièce non aérée, si la superficie de cette pièce est inférieure à 4 m<sup>2</sup>.
- Aucun feu ouvert ou dispositif tel qu'un interrupteur susceptible de générer des étincelles/arcs électriques ne doit se trouver à proximité du climatiseur, afin d'éviter l'allumage du réfrigérant inflammable utilisé. Veuillez suivre attentivement les instructions lors du stockage ou de l'entretien de l'appareil pour éviter tout dommage mécanique.



A2L

**MISE EN GARDE:**  
Risque d'incendie de matériaux inflammables

#### Explication des symboles affichés sur l'unité

	<b>MISE EN GARDE</b>	Ce symbole indique qu'il est recommandé de lire attentivement le manuel d'utilisation.
	<b>MISE EN GARDE</b>	Ce symbole indique que cet appareil doit être confié à du personnel de maintenance, conformément au manuel d'installation.
	<b>MISE EN GARDE</b>	Ce symbole indique que des informations telles que le manuel d'installation et le manuel d'utilisation sont disponibles.

## AVERTISSEMENT:

- L'entretien doit seulement être réalisé selon les recommandations du fabricant du matériel. L'entretien et les réparations nécessitant l'assistance d'autres personnes qualifiées doivent être réalisés sous la supervision de la personne maîtrisant l'utilisation de réfrigérants inflammables.
- NE modifiez PAS la longueur du câble d'alimentation et N'utilisez PAS de rallonge afin d'alimenter le climatiseur.
- NE PAS partager une seule prise avec d'autres appareils électriques. Une alimentation inappropriée peut provoquer un incendie ou une décharge électrique.
- Veuillez suivre attentivement les instructions de manipulation, d'installation, de nettoyage et d'entretien du climatiseur pour éviter tout dommage ou danger.
- Lors de l'entretien ou de l'élimination de l'appareil, le réfrigérant doit être récupéré correctement et ne doit pas être rejeté directement dans l'air.
- Les réglementations nationales concernant le gaz doivent être respectées.
- N'obstruez pas les ouvertures d'aération.
- L'appareil doit être stocké de façon à éviter les dommages mécaniques.
- Attention: l'appareil doit être stocké dans un endroit bien aéré, où la superficie de la pièce correspond à la superficie de la zone requise pour le bon fonctionnement de l'appareil.
- Toute personne qui est amenée à intervenir sur un circuit frigorifique ou à effectuer des tâches dans celui-ci devrait détenir un certificat valide émis par une autorité d'évaluation accréditée, qui atteste de sa capacité à manipuler des réfrigérants en toute sécurité, conformément à une spécification d'évaluation reconnue par l'industrie en question. Toute formation doit respecter les exigences de l'ANNEXE HH de la norme UL 60335-2-40. Voici des exemples de telles procédures d'intervention:
  - Interrompt le circuit de réfrigération;
  - Ouverture des composants scellés;
  - Ouverture des enceintes ventilées.

## 1. Transport de matériels contenant des réfrigérants inflammables

Voir les réglementations de transport.

## 2. Marquage/identification du matériel avec des étiquettes/signes

Voir les réglementations locales.

## 3. Mise au rebut de matériel utilisant des réfrigérants inflammables

Voir réglementations nationales.

## 4. Storage du matériel/des appareils

Le stockage de matériels doit se faire conformément aux instructions du fabricant.

## 5. Stockage du matériel emballé (non vendu)

Les emballages de protection pour le stockage doivent être conçus de manière à ce que les dégâts mécaniques éventuels causés au matériel à l'intérieur de l'emballage ne provoquent pas une fuite de la charge de réfrigérant. Le nombre maximal d'appareils autorisés à être stockés ensemble sera déterminé par les réglementations locales.

## 6. Informations sur la maintenance

### 1) Vérifications de la pièce

Avant de commencer à réparer des systèmes contenant des réfrigérants inflammables, des vérifications de sécurité sont nécessaires afin de s'assurer que le risque d'inflammation est minime. Pour effectuer une réparation du système frigorifique, les précautions suivantes doivent être respectées avant d'intervenir sur le système.

### 2) Procédure d'intervention

Les interventions doivent être effectuées conformément à une procédure contrôlée afin de minimiser les risques de présence d'un gaz ou d'une vapeur inflammable pendant l'intervention.

### 3) Zone d'intervention générale

Tout le personnel de maintenance et toute autre personne travaillant dans la zone locale doivent être prévenus de la nature de l'intervention en cours. Les interventions dans des endroits confinés doivent être évitées. La zone encerclant l'espace d'intervention doit être délimitée. Il est nécessaire de s'assurer qu'un contrôle des matériaux inflammables a été effectué pour garantir la sécurité des conditions d'intervention dans la zone.

### 4) Vérification de la présence de réfrigérants

Des vérifications doivent être effectuées dans la zone d'intervention avec un détecteur de réfrigérants approprié, avant et pendant l'intervention, pour garantir que le technicien est conscient de la présence d'atmosphères potentiellement inflammables. Il est nécessaire de s'assurer que le matériel de détection de fuite utilisé est approprié pour une utilisation avec des réfrigérants inflammables, par exemple qu'il ne produit pas d'étincelles, qu'il est suffisamment étanche et qu'il est intrinsèquement sûr.

### 5) Présence d'un extincteur

Si des opérations de travail à chaud doivent être effectuées sur le matériel de réfrigération ou tout composant associé, un extincteur adéquat doit être disponible à portée de main. Un extincteur à poudre sèche ou à CO<sub>2</sub> doit se trouver à disposition près de la zone de charge.

### 6) Absence de sources d'inflammation

Toute personne effectuant des interventions sur un système frigorifique impliquant d'exposer des canalisations qui contiennent ou contenaient des réfrigérants inflammables ne doit pas utiliser des sources d'inflammation de manière susceptible d'entraîner un risque d'incendie ou d'explosion. Toutes les sources d'inflammation possibles, y compris la fumée de cigarette, doivent être tenues suffisamment à distance de la zone d'installation, de réparation, de retrait et de mise au rebut du matériel, étapes pendant lesquelles le réfrigérant inflammable peut potentiellement s'échapper et se déposer dans l'espace alentour. Avant le début de l'intervention, la zone alentour du matériel doit être surveillée pour s'assurer qu'il n'y a pas de risques d'inflammabilité ou d'inflammation. Des panneaux indiquant l'interdiction de fumer doivent être affichés.

### 7) Zone aérée

Il est nécessaire de s'assurer que la zone est à l'air libre ou qu'elle est suffisamment aérée avant d'entamer des actions dans le système ou d'effectuer des opérations de travail à chaud. Un niveau d'aération continu doit être mis en place pendant la durée de l'intervention. L'aération doit disperser de manière sécurisée tout réfrigérant qui se dégage et l'expulser à l'extérieur, dans l'atmosphère.

- 8) Vérifications du matériel de réfrigération  
Lorsque des composants électriques doivent être changés, ceux-ci doivent être adaptés et compatibles avec les recommandations adéquates. Les directives d'entretien et de maintenance du fabricant doivent être respectées en toutes circonstances. En cas de doute, contactez le service technique du fabricant pour obtenir de l'aide. Les contrôles suivants doivent être appliqués aux installations utilisant des réfrigérants inflammables: la charge de réfrigérant réelle est conforme à la taille de la salle dans laquelle les pièces contenant du réfrigérant sont installées; la machinerie d'aération et les prises fonctionnent correctement et ne sont pas obstruées. Si un circuit frigorifique indirect est utilisé, la présence de réfrigérant dans le circuit secondaire doit être vérifiée; le marquage de l'équipement demeure visible et lisible. Les marquages et signalisations illisibles doivent être correctement et le tube ou les composants frigorifiques sont installés dans une position telle qu'ils sont peu susceptibles d'être exposés à toute substance qui pourrait corroder les composants contenant des réfrigérants, à moins que les composants soient conçus à partir de matériaux résistant naturellement à la corrosion ou étant dûment protégés contre une telle corrosion.
- 9) Vérifications des appareils électriques
- 10) La réparation et l'entretien des composants doivent inclure des procédures de vérification initiales de sécurité et d'inspection des composants. S'il existe un défaut susceptible de compromettre la sécurité, aucune alimentation électrique ne doit être connectée au circuit tant que le problème n'a pas été résolu de manière satisfaisante. Si le défaut ne peut être résolu immédiatement, mais qu'il est nécessaire de continuer l'opération en cours, une solution temporaire adaptée doit alors être mise en place. Toute situation de ce type doit être signalée au propriétaire du matériel afin que toutes les parties en aient conscience. Les vérifications initiales de sécurité doivent être effectuées pour s'assurer que: Les condensateurs sont déchargés (cette action doit être effectuée de manière sécurisée pour éviter de potentielles étincelles); les composants et les fils électriques ne sont pas sous tension pendant le chargement, la récupération ou la purge du système; la continuité de mise à la terre est garantie.
- 7. Les composants électriques scellés doivent être remplacés.**
- 1) Pendant les réparations des composants étanches, le matériel ne doit pas être relié à l'alimentation électrique, qui doit être coupée avant de retirer les enveloppes hermétiques, etc. S'il est absolument nécessaire que le matériel soit relié à l'alimentation électrique pendant l'intervention, une forme de détection des fuites fonctionnant en permanence doit être placée au point le plus critique afin d'éviter les situations dangereuses.
- 2) Il convient de tenir compte de ce qui suit en particulier afin de s'assurer que les interventions sur les composants électriques n'altèrent pas l'habillage de façon à ce que le niveau de protection en soit affecté. Contrôlez les dégâts causés aux câbles, un nombre excessif de connexions, des bornes non réalisées selon les recommandations initiales, les dégâts causés aux joints, un mauvais positionnement des presse-étoupes, etc. Il est nécessaire de s'assurer que le dispositif est monté de manière sécurisée. Il est nécessaire de s'assurer que les joints ou les matériaux isolants n'ont pas été dégradés de façon à ce qu'ils ne remplissent plus leur fonction consistant à empêcher l'infiltration d'atmosphères inflammables. Les pièces de rechange doivent être conformes aux recommandations du fabricant.  
REMARQUE: l'utilisation de scellant en silicone peut réduire l'efficacité de certains types de matériel de détection de fuite. Il n'est pas nécessaire d'isoler les composants à sécurité intrinsèque avant le début de la réparation.
- 8. Les composants à sécurité intrinsèque doivent être remplacés.**  
N'appliquez pas de charges inductives ou capacitatives permanentes au circuit sans vous assurer qu'elles ne dépasseront pas le voltage permis pour l'utilisation du matériel. Les composants à sécurité intrinsèque sont les seuls types de composants sur lesquels une intervention peut être effectuée en présence d'une atmosphère inflammable. L'appareil d'essai doit être d'un calibre correct. Remplacez les composants avec des pièces recommandées par le fabricant uniquement. D'autres pièces peuvent entraîner l'inflammation du réfrigérant dans l'atmosphère en cas de fuite.
- 9. Câblage**  
Vérifiez que le câblage ne sera pas exposé à l'usure, à la corrosion, à une pression excessive, à des vibrations, à des arêtes coupantes ou à tout autre élément environnemental néfaste. La vérification doit également prendre en compte les effets du vieillissement des câbles ou des vibrations continues provenant de sources telles que les compresseurs ou les ventilateurs.

## 10. Détection des réfrigérants inflammables

De potentielles sources d'inflammation ne doivent en aucun cas être utilisées dans la recherche ou la détection de fuites de réfrigérants. Une lampe haloïde (ou tout autre détecteur utilisant une flamme nue) ne doit pas être utilisée.

Les méthodes de détection suivantes sont considérées comme acceptables pour les systèmes contenant des réfrigérants inflammables. Les détecteurs de fuite électroniques peuvent être utilisés pour détecter les réfrigérants inflammables, mais leur sensibilité peut ne pas être adaptée, ou peut nécessiter une nouvelle calibration. (L'équipement de détection doit être calibré dans une zone sans réfrigérant.)

Assurez-vous que le détecteur n'est pas une source d'inflammation potentielle et qu'il est adapté à une utilisation en présence d'un réfrigérant. Le matériel de détection de fuite doit être paramétré à un pourcentage de la LII du réfrigérant et doit être calibré en fonction du réfrigérant employé, et le pourcentage approprié de gaz (25 % maximum) doit être confirmé. Les fluides de détection de fuite sont adaptés à l'utilisation en présence de la plupart des réfrigérants, mais l'utilisation de produits chlorés doit être évitée, car le chlore peut provoquer une réaction au contact du réfrigérant et ronger le tube en cuivre. Si une fuite est suspectée, toutes les flammes nues doivent être retirées/éteintes. Si un déversement de réfrigérant nécessitant une brasure est identifiée, l'ensemble du réfrigérant doit être retiré du système ou isolé (grâce aux vannes d'arrêt) dans une partie du système située à distance de la fuite. L'enlèvement du frigorigène doit se faire conformément aux directives de Retrait et évacuation.

## 11. Retrait et évacuation

Lorsqu'il est requis d'interrompre le circuit de réfrigération, ou que d'autres actions sont entamées dans le circuit frigorifique, des procédures conventionnelles doivent être respectées. Cependant, pour les réfrigérants inflammables, il est important de suivre les pratiques exemplaires, car l'inflammabilité est une considération. La procédure suivante doit être respectée:

- Retirez le réfrigérant en toute sécurité conformément aux réglementations locales et nationales
- Évacuez;
- Purgez le circuit avec un gaz inerte (facultatifs pour A2L);
- Évacuation (facultatif pour A2L);
- Rincer ou purger continuellement avec du gaz inerte lorsque la flamme est utilisée pour ouvrir le circuit;
- Ouvrir le circuit.

La charge frigorigène doit être récupérée dans les cylindres de récupération adaptés si l'évacuation n'est pas autorisée par les codes locaux et nationaux. Pour les appareils contenant des réfrigérants inflammables, le système doit être purgé avec des réfrigérants inflammables sans oxygène. Ce procédé pourrait empêcher l'air comprimé ou l'oxygène d'être utilisé pour purger les systèmes de réfrigérant.

Pour les appareils contenant des frigorigènes inflammables, la purge des frigorigènes doit être réalisée en brisant le vide dans le système avec de l'azote sans oxygène et en continuant à remplir jusqu'à ce que la pression de service soit atteinte, pour ensuite l'évacuer dans l'atmosphère et finalement en le ré-applicant (facultatif pour A2L). Ce processus doit être répété jusqu'à ce qu'il n'y ait plus de réfrigérant dans le système (facultatif pour A2L). Lorsque la dernière charge d'azote libre d'oxygène est utilisée. Le système doit revenir à la pression atmosphérique afin que l'intervention puisse avoir lieu. La sortie de la pompe d'aspiration ne doit pas être proche de toute source d'inflammation potentielle et une ventilation doit être disponible.

## 12. Procédures de chargement

En plus des procédures de chargement conventionnelles, les exigences suivantes doivent être respectées. Assurez-vous que les différents réfrigérants ne sont pas contaminés lorsque vous utilisez le matériel de chargement. Les tuyaux ou les conduites doivent être aussi courts que possible pour minimiser le volume de réfrigérant qu'ils contiennent. Les bouteilles doivent être maintenues dans une position appropriée conformément aux instructions. Assurez-vous que le système frigorifique est relié à la terre avant de charger le système avec les réfrigérants. Étiquetez le système lorsque le chargement est terminé (si ce n'est pas déjà le cas). Il convient de faire très attention à ne pas trop remplir le système frigorifique. La pression du système doit être testée avec de l'azote libre d'oxygène avant de le recharger. L'étanchéité du système doit être testée à la fin du chargement, mais avant sa mise en service. Un test d'étanchéité doit être effectué avant de quitter les lieux.

### 13. Mise hors fonction

Avant d'effectuer cette procédure, il est primordial que le technicien maîtrise complètement le matériel et tous ses détails. La bonne pratique recommandée consiste à récupérer tous les réfrigérants de manière sécurisée. Avant le début de l'opération, un échantillon d'huile et de réfrigérant doit être prélevé au cas où une analyse soit requise avant la réutilisation du réfrigérant récupéré. Il est important qu'une alimentation électrique soit disponible avant le début de l'opération.

- a) Familiarisez-vous avec le matériel et son fonctionnement.
- b) Isolez électriquement le système.
- c) Avant de commencer la procédure, assurez-vous que: Du matériel de manutention mécanique est disponible, si nécessaire, pour manipuler les cylindres de réfrigérants; tout le matériel de protection individuelle est disponible et utilisé correctement; le processus de récupération est supervisé en tout temps par une personne compétente; le matériel de récupération et les cylindres sont conformes aux standards adaptés.
- d) Évacuez le système frigorifique, si possible.
- e) Si l'utilisation d'une pompe à vide est impossible, effectuez des manipulations afin que le réfrigérant soit retiré des différentes parties du système.
- f) Assurez-vous que le cylindre est situé sur les échelons avant le début de la récupération.
- g) Démarrez la machine de récupération et procédez conformément aux instructions du fabricant.
- h) Ne remplissez pas trop les cylindres. (Pas plus de 80 % du volume de la charge liquide.)
- i) Ne dépassez pas la pression maximale de service du cylindre, même temporairement.
- j) Lorsque les cylindres ont été correctement remplis et que le processus est terminé, assurez-vous que les cylindres et le matériel sont rapidement évacués du site et que toutes les vannes isolantes sur le matériel sont fermées.
- k) Le réfrigérant récupéré ne doit pas être chargé dans un autre système frigorifique avant d'avoir été nettoyé et contrôlé.

### 14. Étiquetage

Le matériel doit être étiqueté pour indiquer qu'il a été mis hors service et vidé de son réfrigérant. L'étiquette doit être datée et signée. Assurez-vous que des étiquettes sont apposées sur le matériel pour indiquer qu'il contient du réfrigérant inflammable.

### 15. Récupération

La bonne pratique recommandée lorsqu'une opération de récupération du réfrigérant est effectuée, que ce soit pour de l'entretien ou pour une mise hors service, consiste à retirer tous les réfrigérants de manière sécurisée. Lorsque le réfrigérant est transféré dans les cylindres, assurez-vous que seuls des cylindres de récupération de réfrigérant adaptés sont utilisés. Assurez-vous que le nombre adéquat de cylindres est disponible pour contenir la totalité de la charge du système. Tous les cylindres utilisés sont conçus pour la récupération du réfrigérant et étiquetés pour ce réfrigérant (par exemple, des cylindres spécifiques à la récupération du réfrigérant). Les cylindres doivent être complétés par une soupape de surpression et des vannes d'arrêt en bon état de fonctionnement. Les cylindres de récupération vides sont vidangés et, si possible, refroidis avant le début du processus de récupération. L'appareil de récupération doit être en bon état et accompagné d'un manuel d'utilisation disponible à portée de main et convenant à la récupération de liquides réfrigérants inflammables. En cas de doute, le fabricant doit être consulté. De plus, un ensemble de balances calibrées doit être disponible et en bon état de fonctionnement. Les tuyaux doivent être équipés de raccords de démontage antifuite en bon état. Le réfrigérant récupéré doit être traité conformément à la législation locale dans la bouteille de récupération appropriée et la note de transfert des déchets appropriée doit être organisée. Ne mélangez pas les réfrigérants dans les appareils de récupération, notamment dans les cylindres. Si les compresseurs ou les compresseurs à huile doivent être retirés, assurez-vous qu'ils ont été vidangés à un niveau suffisant pour garantir que l'huile ne contient plus de réfrigérant inflammable. Le corps du compresseur ne doit pas être chauffé par une flamme nue ou d'autres sources d'inflammation pour accélérer ce processus. Lorsque de l'huile est drainée d'un système, l'opération doit être effectuée en toute sécurité.

# Instructions d'installation

## Préparation

### REMARQUE:

Toutes les illustrations de ce manuel sont uniquement destinées à des fins explicatives. Votre appareil peut être légèrement différent. La forme réelle de l'appareil prévaut. L'appareil peut être contrôlé seulement par le panneau de commande ou avec la télécommande. Ce manuel n'inclut pas le mode de fonctionnement de la télécommande. Pour plus d'informations, reportez-vous aux « Consignes d'utilisation de la télécommande » comprises avec l'appareil.

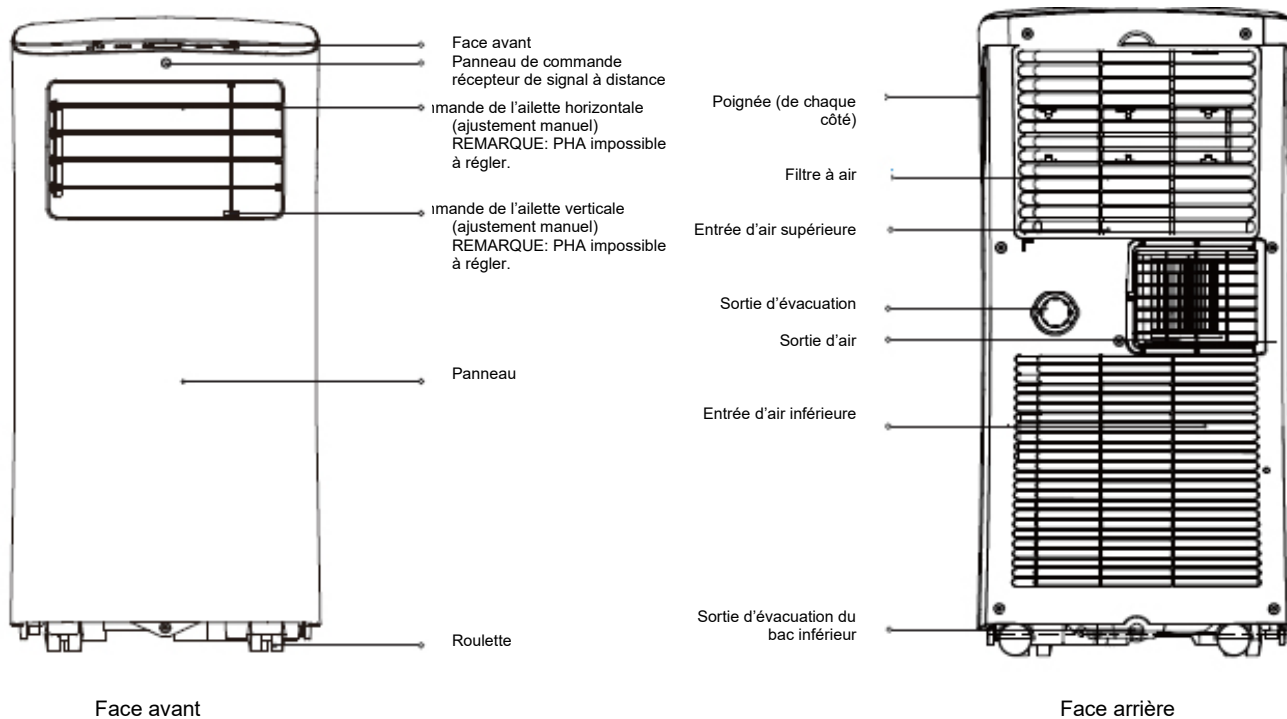

## Notification relative à la conception du modèle

Afin de garantir la performance optimale de nos produits, les normes de conception de l'appareil et de la télécommande peuvent être amenées à changer sans notification préalable.

## Plage de température ambiante pour le fonctionnement de l'appareil

MODE	Plage de température	MODE	Plage de température
Cool (Froid)	17-35 °C (62-95 °F)	Heat (Chaud — Mode pompe à chaleur)	5-30 °C (41-86 °F)
Sec	13-35 °C (55-95 °F)	Chaleur (Mode de chauffage électrique)	≤ 30 °C (86 °F)

## Installation du tuyau d'échappement

Le tuyau d'échappement et l'unité de fenêtre doivent être installés ou retirés conformément au mode d'utilisation. Pour le mode REFROIDISSEMENT, CHALEUR (type de pompe à chaleur) ou le Mode AUTO (automatique) doit être installé le tuyau d'échappement. Pour les modes FAN (VENTILATEUR), DRY (SEC) ou HEAT (CHAUD) (type chauffage électrique), le tuyau d'échappement doit être retiré.

## Choisir le bon emplacement

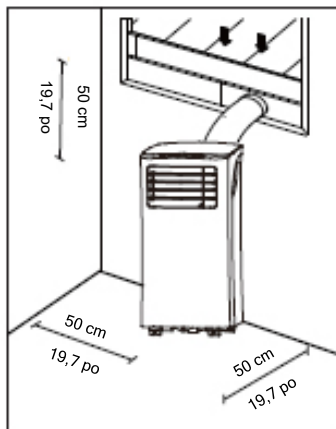

Votre emplacement d'installation doit répondre aux exigences suivantes:

- Assurez-vous que vous installez votre appareil sur une surface plane pour minimiser le bruit et les vibrations.
- L'appareil doit être installé près d'une prise mise à la terre et le bac collecteur (situé à l'arrière de l'appareil) doit être accessible.
- L'appareil doit être à une distance d'au moins 30 cm (12 po) du mur le plus proche pour assurer une climatisation adéquate. L'affichage de pivotement doit être à une distance d'au moins 50 cm (19,7 po) des obstacles.
- NE PAS couvrir les entrées, les sorties ou le récepteur de signal à distance de l'appareil, car cela pourrait l'endommager.

## Installation recommandée

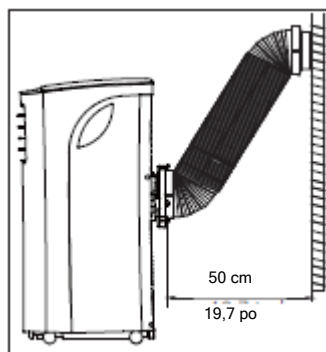

## Informations sur la consommation d'énergie

Les informations relatives à la classification énergétique et au bruit de cet appareil sont basées sur l'installation standard utilisant un conduit d'échappement non prolongé sans Adaptateur du coulissant de fenêtre (comme illustré dans la partie Installation du présent guide). L'appareil doit être configuré à la fois en mode COOL (Froid) et HIGH FAN SPEED (Vitesse de ventilateur élevée) à l'aide de la télécommande.

L'unité avec le conduit d'échappement étendu de 3 mètres fonctionne en utilisant 2 conduits d'échappement [diamètre: 150 mm, longueur: 1,5 m + diamètre: 150 mm, longueur: 1,5 m + diamètre: 130 mm, longueur: 1,5 m]. Les renseignements sur la cote énergétique et le bruit de l'unité avec un conduit d'échappement prolongé de 3 mètres ne sont pas évalués (pour certains modèles).  
REMARQUE:

Nous vous recommandons de faire fonctionner l'appareil à une température ambiante inférieure à 35 °C, il existe un risque que l'appareil avec un conduit d'échappement prolongé de 3 m ne fonctionne pas à une température ambiante supérieure à 35 °C dans certaines conditions extrêmes (comme une entrée d'air inférieure obstruée à 50 %).

## Comment rester au frais avec un climatiseur portable neuf (pour les modèles conformes aux exigences du ministère de l'Énergie aux États-Unis)

En raison d'une nouvelle procédure de test fédérale pour les climatiseurs portables, vous remarquerez que les allégations en matière de capacité de refroidissement sur les emballages des climatiseurs portables sont nettement inférieures à celles des modèles produits avant 2017. Cela est dû à des changements dans la procédure de test, et non aux climatiseurs portables eux-mêmes.

### Que dois-je regarder en premier lors de l'achat d'un climatiseur portable?

Le bon climatiseur vous aide à refroidir efficacement une pièce. Un appareil sous-dimensionné ne refroidira pas suffisamment, tandis qu'un appareil trop grand n'éliminera pas assez d'humidité, laissant alors une sensation d'humidité dans l'air. Pour trouver le bon climatiseur, déterminez la superficie en pieds carrés de la pièce que vous souhaitez refroidir, en multipliant la longueur de la pièce par sa largeur. Vous devez également connaître la puissance du climatiseur en BTU (British Thermal Unit), qui indique la quantité de chaleur qu'il peut éliminer d'une pièce. Un nombre plus élevé signifie plus de puissance de refroidissement pour une pièce plus grande. (Assurez-vous que vous ne comparez que les modèles les plus récents entre eux. Les modèles plus anciens peuvent sembler avoir une capacité plus élevée, mais sont en fait les mêmes.) Veillez à prendre une taille supérieure si votre climatiseur portable doit être placé dans une pièce très ensoleillée, dans une cuisine ou dans une pièce aux plafonds hauts. Une fois que vous avez trouvé la bonne capacité de refroidissement pour votre pièce, vous pouvez regarder les autres fonctions.

### Pourquoi la capacité de refroidissement est-elle plus faible sur les modèles plus récents que sur les modèles plus anciens?

La réglementation fédérale oblige les fabricants à calculer la capacité de refroidissement en fonction d'une procédure de test spécifique, qui a été modifiée cette année. Les modèles fabriqués avant 2017 ont été testés selon une procédure différente, et la capacité de refroidissement est également mesurée différemment des modèles des années précédentes. Ainsi, bien que le BTU puisse être inférieur, la capacité de refroidissement réelle des climatiseurs n'a pas changé.

### Qu'est-ce que la SACC?

La SACC est la valeur représentative de la capacité de refroidissement à réglage désaisonnalisé, en BTU/h, déterminée conformément à la procédure d'essai du DOE au titre 10 du Code des règlements fédéraux (CFR), partie 430, sous-partie B, annexe CC et aux plans d'échantillonnage applicables.











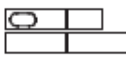
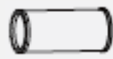

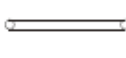
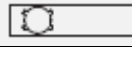
## Outils nécessaires

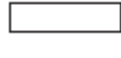
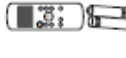

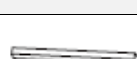







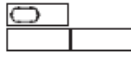
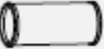





- Tournevis cruciforme moyen; – Mètre à ruban ou règle; – Couteau ou paire de ciseaux;
- Scie (facultatif, pour raccourcir l'adaptateur de fenêtre pour les fenêtres étroites)

## Accesorios

REMARQUE : Les articles avec (\*) sont sur certains modèles. De légères variations de conception peuvent se produire.

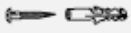
### Amérique du Nord

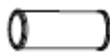
Forme	Nom des accessoires	Qté	Forme	Nom des accessoires	Cantidad
	Adaptateur pour appareil	1 pc		Coulissants de fenêtre	1 ensemble(*)
	Tuyau d'échappement	1 pc		Support de sécurité et 2 vis	1 ensemble
	Adaptateur du coulissant de fenêtre	1 pc		Tuyau d'évacuation	1 pc
	Coulissant de fenêtre A	1 pc		Boulon	1 pc(*)/2 pc(*)
	Coulissant de fenêtre B	1 pc		Télécommande et piles (uniquement pour les modèles avec télécommande)	1 ensemble(*)
	Coulissant de fenêtre C	1 pc(*)		Adaptateur du tuyau d'évacuation (uniquement pour le mode pompe à chaleur)	1 pc(*)
	Joint en mousse A (adhésif)	2 pc(*)/4 pc(*)		Adaptateur du tuyau d'échappement	1 pc(*)
	Joint en mousse B (adhésif)	2 pc(*)		Prolongation de l'échappement tuyau	1 pc(*)
	Joint en mousse C (non adhésif)	1 pc(*)/2 pc(*)		Passage d'échappement d'air	1 pc(*)

Forme	Nom des accessoires	Qté	Forme	Nom des accessoires	Qté
	Adaptateur pour appareil	1 pc		Coulissants de fenêtre	1 ensemble(*)
	Tuyau d'échappement	1 pc		Support de sécurité et 2 vis	1 ensemble(*)
	Adaptateur du coulissant de fenêtre	1 pc(*)		Tuyau d'évacuation	1 pc
	Coulissant de fenêtre A	1 pc(*)		Boulon	1 pc(*)
	Coulissant de fenêtre B	1 pc(*)		Télécommande et piles (uniquement pour les modèles avec télécommande)	1 ensemble(*)
	Joint en mousse A (adhésif)	2 pc(*)		Adaptateur d'échappement mural A (uniquement pour les modèles d'installation murale)	1 pc(*)
	Joint en mousse B (adhésif)	2 pc(*)		Adaptateur d'échappement mural B (avec capuchon) (uniquement pour les modèles à installation murale)	1 pc(*)
	Joint en mousse C (non adhésif)	1 pc(*)		Vis et ancrage (uniquement pour les modèles d'installation murale)	4 pc(*)
	Adaptateur du tuyau d'évacuation (uniquement pour le mode pompe à chaleur)	1 pc(*)		Prolongation de l'échappement tuyau	1 pc(*)
	Adaptateur du tuyau d'échappement	1 pc(*)		Passage d'échappement d'air	1 pc(*)

## Kit d'installation de fenêtre

### Installation selon le type de fenêtre:

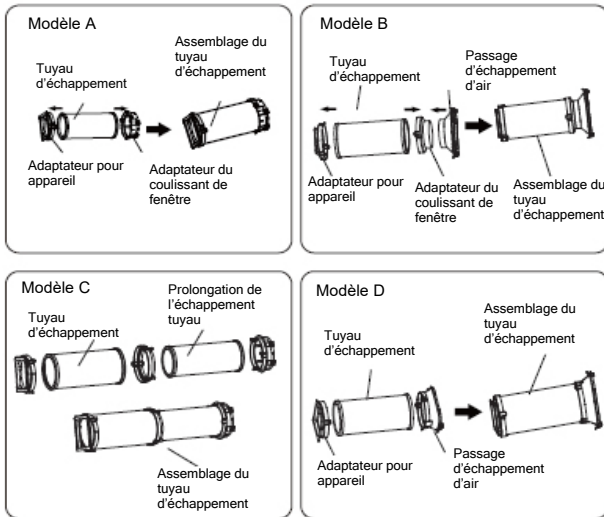

### Première étape: préparation de l'ensemble du tuyau d'échappement

Insérez le tuyau d'échappement (ou le tuyau d'échappement prolongé) dans l'adaptateur du coulissant de fenêtre (ou l'adaptateur d'échappement mural) et dans l'adaptateur pour appareil, serrez le tout avec les boucles élastiques des adaptateurs.

### Type d'installation murale:

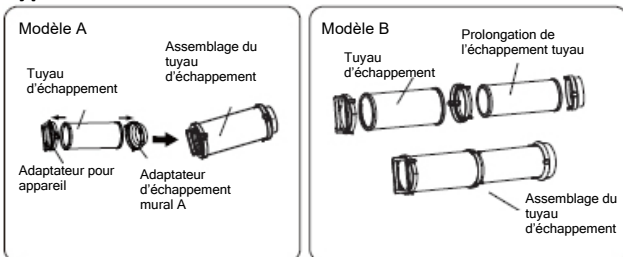

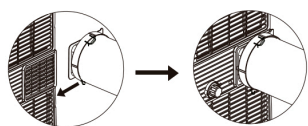

Deuxième étape: Installation du tuyau d'échappement sur l'appareil

Insérez le tuyau d'échappement dans la sortie d'air de l'appareil en suivant le sens de la flèche.

Troisième étape: Préparation du coulisant de fenêtre réglable

1. Choisissez le coulisant de fenêtre en fonction de la taille de votre fenêtre. Parfois, il doit être coupé court pour correspondre à la taille de la fenêtre. Veuillez faire très attention à le couper correctement.
2. Utilisez les boulons pour fixer les coulisants de fenêtre lorsqu'ils ont été ajustés à la bonne longueur.

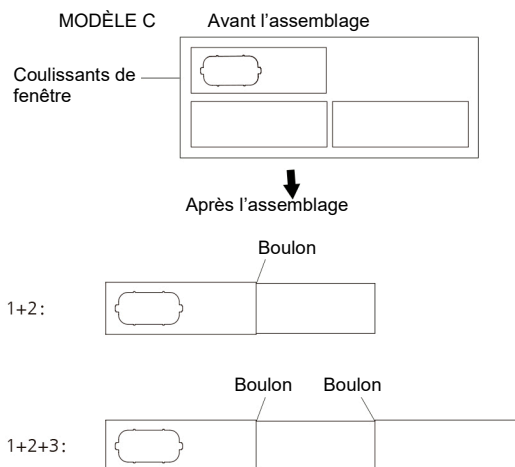
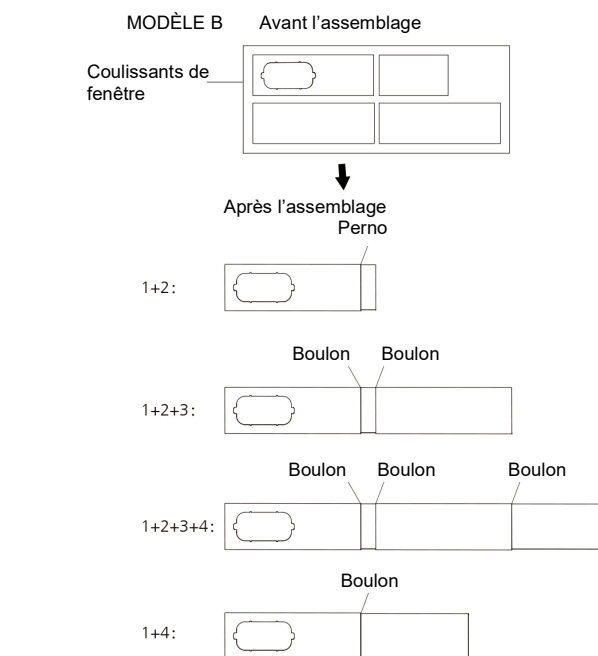
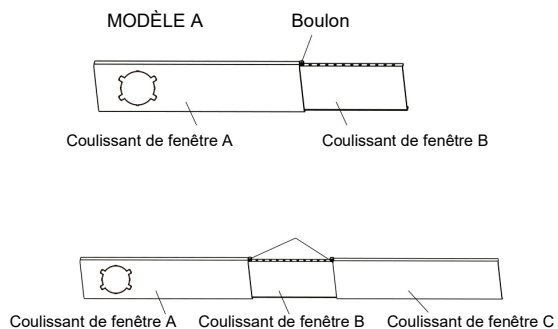

## Installation

REMARQUE: Une fois que le tuyau d'échappement et le couissant de fenêtre réglable sont préparés, choisissez l'une des deux méthodes d'installation suivantes.

### Type 1: Installation d'une fenêtre à guillotine ou d'une fenêtre coulissante (pour certains modèles)

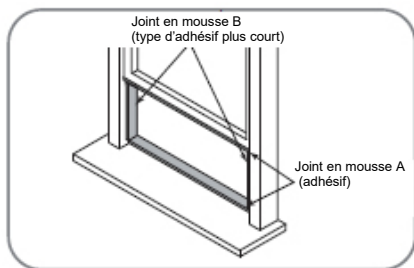

Ou

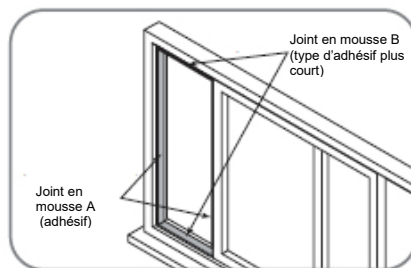

1. Coupez les joints adhésifs en mousse A et B aux longueurs appropriées et fixez-les au châssis et au cadre de la fenêtre comme illustré.

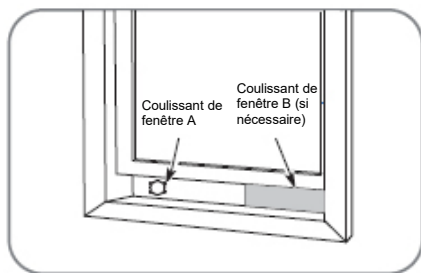

Ou

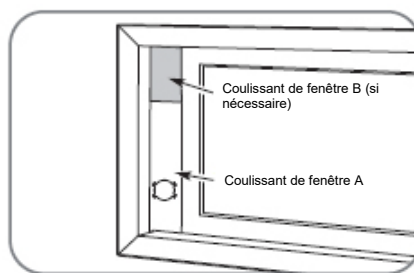

2. Insérer le curseur de fenêtre dans l'ouverture de la fenêtre.

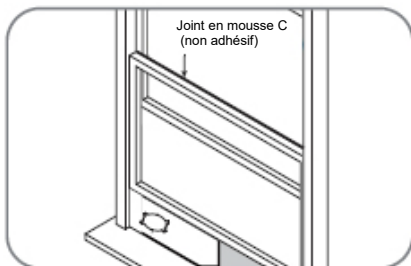

Ou

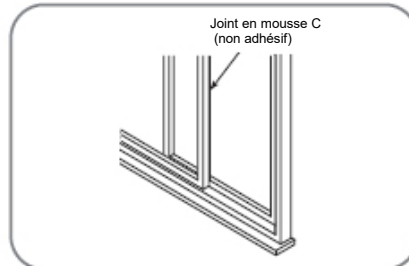

2. Découpez le joint non adhésif en mousse C en fonction de la largeur (ou de la hauteur) de la fenêtre. Insérez le joint entre le verre et le cadre de la fenêtre pour empêcher l'air et les insectes de pénétrer dans la pièce.

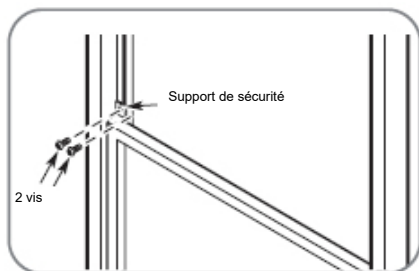

Ou

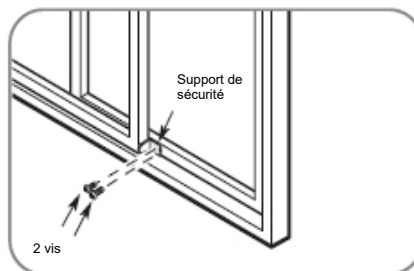

3. Si vous le souhaitez, vous pouvez installer le support de sécurité avec 2 vis comme illustré.

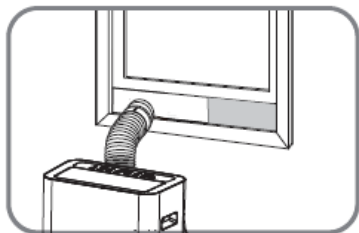

Ou

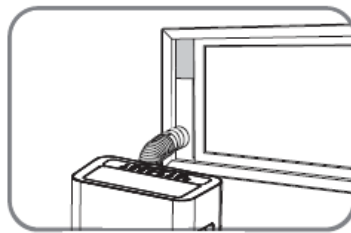

5. Insérez l'adaptateur de coulissant de fenêtre dans le trou du coulissant de fenêtre.

Type 2: Installation murale (pour quelques modèles)

1. Coupez un trou de 125 mm (4,9 po) dans le mur pour l'adaptateur d'échappement mural B.
2. Fixer l'adaptateur d'évacuation mural B au mur à l'aide des quatre ancrages et vis fournis dans le kit.
3. Connecter l'ensemble tuyau d'échappement (avec adaptateur d'échappement mural A) à l'adaptateur d'échappement mural B.

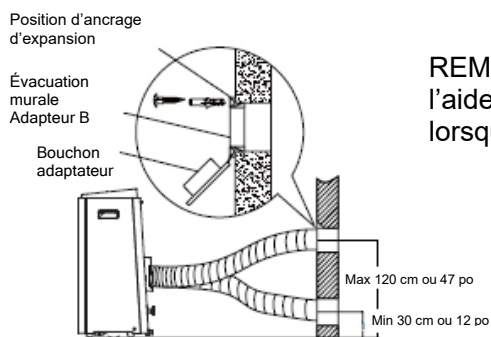

REMARQUE: Couvrir le trou à l'aide du Bouchon adaptateur lorsqu'il n'est pas utilisé

REMARQUE: Pour assurer le bon fonctionnement de l'appareil, n'étirez PAS trop ou ne pliez PAS le tuyau. Assurez-vous qu'il n'y a pas d'obstacle autour de la sortie d'air du tuyau d'échappement (dans une plage de 500 mm afin que le système d'échappement fonctionne correctement. toutes les illustrations dans le présent manuel ont une valeur explicative seulement. Votre climatiseur peut être légèrement différent. La forme réelle de l'appareil prévaut.



# Instructions de fonctionnement

## Fonctions du panneau de commande

REMARQUE: les exemples de panneaux de commande suivants sont fournis à titre explicatif uniquement. Le panneau de contrôle de votre appareil peut présenter quelques différences selon le modèle. Certains boutons ou indicateurs peuvent ne pas être présents sur votre appareil. La forme réelle de l'appareil prévaut.

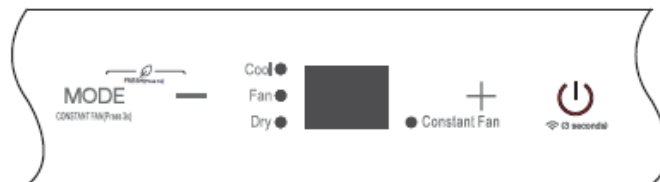
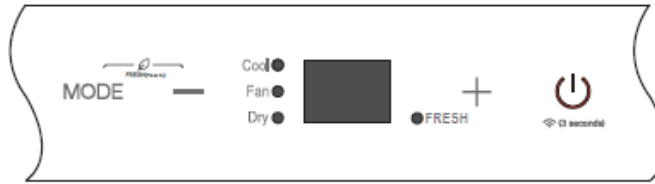
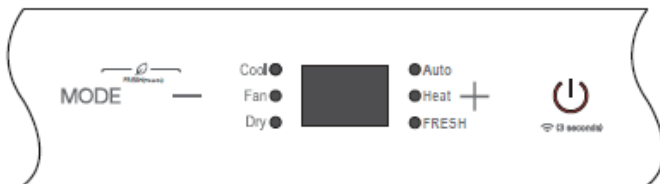

### MODE

CONSTANT FAN (Press 3s)

Bouton MODE (Alimentation)  
Sélectionne le mode de fonctionnement approprié. Chaque fois que vous appuyez sur ce bouton, un mode est sélectionné; l'ordre est le suivant: COOL (Froid), FAN (Ventilateur), DRY (Déshumidification), HEAT (Chaud) (sur certains modèles) et AUTO (sur certains modèles). Le témoin de l'indicateur de mode s'allume sous les différents réglages de mode.  
REMARQUE: avec les modes ci-dessus, l'appareil règle automatiquement la vitesse du ventilateur.



Boutons Haut (+) et Bas (-)  
Utilisés pour ajuster (augmenter/diminuer) les réglages de température par incréments de 1° C/2 °F (ou 1 °F) dans une plage allant de 17° C/62 °F à 30° C/88 °F (ou 86 °F).

REMARQUE: le panneau de commande peut afficher la température en degrés Fahrenheit ou en degrés Celsius. Pour passer de l'un à l'autre, appuyez simultanément sur les boutons Up et Down et maintenez-les enfoncés pendant 3 secondes.



Bouton Power (alimentation)  
Interrupteur d'alimentation (ON/OFF).



• Témoin lumineux d'alimentation

Minuterie ou voyant sans fil  
• Voyant de minuterie (seulement réglé par la télécommande)  
• Témoin lumineux sans fil (uniquement pour l'appareil avec fonction de commande sans fil)

### Affichage DEL

Affiche la température définie quand l'appareil est en mode refroidissement, chaleur ou auto. En mode DRY (SEC) ou FAN (VENTILATEUR), il indique la température ambiante.

Affiche les codes d'erreur:

E0-Erreur EEPROM.  
E1-Erreur du capteur de température ambiante.  
E2: Erreur du capteur de température de l'évaporateur.  
E3-Erreur du capteur de température du condensateur (sur certains modèles).  
E4-Erreur de communication du panneau d'affichage.  
EC-Dysfonctionnement de la détection de fuite de réfrigérant (sur certains modèles).  
Affiche le code de protection:  
P1-Le plateau inférieur est plein — Branchez le tuyau d'évacuation et videz l'eau collectée.  
Si cela ne change rien, appelez le service après-vente.

REMARQUE: Lorsque l'un des dysfonctionnements ci-dessus se produit, éteignez l'appareil et vérifiez qu'il n'est pas obstrué. Redémarrez ensuite l'appareil. Si le dysfonctionnement est toujours présent, éteignez l'appareil et débranchez le câble d'alimentation. Contactez le fabricant, ses agents d'entretien ou une personne ayant des qualifications similaires

## Instructions de fonctionnement

### Fonction COOL (FROID)

- Appuyez sur le bouton « MODE » jusqu'à ce que le témoin « COOL » (FROID) s'allume.
- Appuyez sur le bouton « ADJUST » (RÉGLER) « + » ou « - » pour sélectionner la température ambiante souhaitée. La température peut être

réglée dans une fourchette comprise entre 17 °C~ 30 °C/62 °F et 88 °F (ou 86 °F).

- Appuyez sur le bouton « FAN SPEED » (VITESSE DU VENTILATEUR) pour sélectionner la vitesse de ventilation

### Fonction DRY (FROID)

- Appuyez sur le bouton « MODE » jusqu'à ce que le témoin « DRY » (FROID) s'allume.
- La vitesse du ventilateur et la température ne peuvent pas être ajustées. Le moteur du ventilateur fonctionne à la vitesse LOW (FAIBLE).  
REMARQUE: Fermez les fenêtres et portes pour obtenir un meilleur effet de déshumidification. Ne placez pas le tuyau à la fenêtre.

### Fonction FAN (FROID)

- Appuyez sur le bouton "MODE" jusqu'à ce que le témoin "FAN" (Ventilateur) s'allume.
- Appuyez sur le bouton "FAN SPEED" (Vitesse du ventilateur) sur la télécommande pour sélectionner la vitesse du ventilateur. La température ne peut être réglée.
- Ne placez pas le tuyau à la fenêtre.

### Mode AUTO (sur certains modèles)

- Lorsque vous sélectionnez le mode AUTO (automatique) sur le climatiseur, il lancera automatiquement le mode de refroidissement, de chauffage (sauf pour les modèles de refroidissement seul) et de ventilation seule selon la température que vous avez sélectionnée et la température de la pièce.
- Le climatiseur ajustera la température de la pièce selon la température que vous avez programmée.
- En mode AUTO (AUTOMATIQUE), vous ne pouvez pas choisir la vitesse du ventilateur.  
REMARQUE: en mode AUTO (AUTOMATIQUE), les témoins du mode AUTO (AUTOMATIQUE) et du mode de fonctionnement actuel s'allument sur certains modèles.

### Fonction HEAT (Chaud) (uniquement pour les modèles sans fonction de refroidissement).

- Appuyez sur le bouton "MODE" jusqu'à ce que le témoin "HEAT" (FROID) s'allume.
- Appuyez sur le bouton « ADJUST » (RÉGLER) « + » ou « - » pour sélectionner la température ambiante souhaitée. La température peut être réglée dans une fourchette comprise entre 17 °C~ 30 °C/62 °F et 88 °F (ou 86 °F).
- Appuyez sur le bouton « FAN SPEED » (Vitesse du ventilateur) sur la télécommande pour sélectionner la vitesse du ventilateur.

## Autres fonctions

### Fonction SLEEP/ECO (Nuit/éco)

Cette fonction ne peut être activée SEULEMENT depuis la télécommande. Quand la fonction SLEEP (Nuit) est activée, la température réglée augmente (Froid) ou diminue (Chaud) de 1°C/2°F (ou 1 °F) pendant 30 minutes. La température réglée augmente (Froid) ou diminue (Chaud) ensuite de 1°C/2°F (ou 1 °F) après 30 minutes supplémentaires. Cette nouvelle température est maintenue pendant 7 heures avant

### Mode Wireless (Sans fil) (sur certains modèles)

- Ceci permet de lancer le mode à connexion sans fil. Lorsque vous utilisez la fonction sans fil pour la première fois, appuyez sur ce POWER bouton pendant 3 secondes afin de lancer le mode de connexion sans fil. L'affichage DEL indique « AP » pour vous informer que vous pouvez configurer la connexion sans fil. Si la connexion (le routeur) est établie dans les 8 minutes, l'unité quitte automatiquement ce dernier et le témoin de connexion sans fil s'allume. Si la connexion n'est pas établie en 8 minutes, l'unité quitte automatiquement le mode de connexion sans fil automatiquement. Sur certains modèles, une fois la connexion sans fil réussie, vous pouvez appuyer simultanément sur les boutons MODE et UP (+) et les maintenir enfoncés pendant 3 secondes pour désactiver la fonction sans fil; l'AFFICHAGE DEL affiche « OF » pendant 3 secondes. Appuyez simultanément sur les boutons MODE et UP (+) pour activer la fonction sans fil; l'AFFICHAGE DEL affiche « Le » pendant 3 secondes.  
REMARQUE: lorsque vous redémarrez la fonction sans fil, la connexion automatique au réseau peut prendre un certain temps

### Fonctionnement continu du ventilateur (sur certains modèles)

- en mode COOL (FROID) ou DRY (SEC), appuyez sur le MODE bouton pendant 3 secondes pour activer ou désactiver la fonction de ventilateur constant. Lorsque la fonction est activée, le témoin du ventilateur constant s'allume, signalant ainsi le fonctionnement continu du ventilateur pour le refroidissement. Lorsque la fonction est désactivée, le témoin du ventilateur constant s'éteint, signalant ainsi le fonctionnement du cycle du ventilateur qui est l'arrêt du compresseur.

### Mode FRESH (sur certains modèles)

- Appuyez simultanément sur les boutons MODE et DOWN (-) pendant 3 secondes pour lancer la fonction FRESH et les voyants FRESH sur certains modèles, l'écran DEL affiche « On » pendant 3 secondes. Les générateurs d'ions sont énergisés et aideront à purifier l'air à l'intérieur. Appuyez à nouveau dessus pendant 3 secondes pour arrêter la fonction FRESH et la lumière FRESH s'éteint sur certains modèles, l'écran DEL affiche « OFF » pendant 3 secondes pour certaines unités.

de revenir à la température initialement sélectionnée. Le mode Sleep (Veille) se désactive et l'appareil continue de fonctionner selon les réglages initiaux.

REMARQUE: Cette fonctionnalité est indisponible dans le mode FAN (VENTILATEUR) ou DRY (SEC).

La fonction FOLLOW ME/TEMP SENSING (SUIS-MOI/DÉTECTION DE TEMP.) (sur certains modèles)  
**REMARQUE:** cette fonction peut être activée **UNIQUEMENT** depuis la télécommande. La télécommande sert de thermostat à distance permettant le contrôle précis de la température à son emplacement. Pour activer la fonction Follow Me/Temp Sensing (Suis-moi/détection de temp.), pointez la télécommande en direction de l'appareil et appuyez sur le bouton Follow Me/Temp Sensing (Suis-moi/détection de temp.). La télécommande enverra ce signal au climatiseur jusqu'à ce que vous pressiez de nouveau le bouton Follow Me/Temp Sensing (Suis-moi/détection de temp.) Si l'appareil ne reçoit pas le signal Follow Me/Temp Sensing (Suis-moi/détection de la température) pendant un intervalle de 7 minutes, l'appareil sortira du mode Follow Me/Temp Sensing.  
**REMARQUE:** Cette fonctionnalité est indisponible dans le mode FAN (VENTILATEUR) ou DRY (SEC)

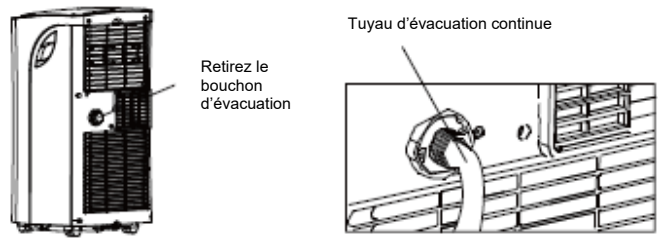

**REMARQUE:** assurez-vous que le tuyau est correctement fixé pour éviter toute fuite. Dirigez le tuyau vers le siphon en vous assurant qu'aucun pli ne risque d'entraver l'écoulement de l'eau. Placez l'embout du tuyau dans le siphon et assurez-vous que l'embout du tuyau est au plus bas afin que l'eau s'écoule correctement. Lorsque le tuyau d'évacuation continue n'est pas utilisé, assurez-vous que le bouchon et le bouton d'évacuation sont installés fermement pour éviter des fuites

### REDÉMARRAGE AUTOMATIQUE

Si l'appareil s'éteint de façon inattendue à cause d'une coupure de courant, il redémarrera automatiquement avec la dernière fonction configurée lorsque le courant sera rétabli.

### RÉGLAGE DU SENS DU FLUX D'AIR

Vous pouvez régler manuellement la direction du débit d'air:

- L'ailette peut être définie manuellement sur la position désirée.
- Ne posez pas d'objets lourds ou d'autres charges sur l'ailette, car l'appareil risquerait d'être endommagé.
- Veillez à ce que l'ailette soit entièrement ouverte quand l'appareil est en mode chauffage.
- Gardez l'ailette entièrement ouverte pendant le fonctionnement de l'appareil.

### ATTENDEZ 3 MINUTES AVANT DE RÉACTIVER L'APPAREIL.

Lorsque l'appareil est arrêté, il ne peut pas redémarrer dans les 3 minutes qui suivent. Cette action protège l'appareil. L'appareil redémarre automatiquement après 3 minutes.

### Fonction POWER MANAGEMENT (GESTION DE L'ALIMENTATION) (sur certains modèles)

En mode refroidissement, lorsque la température ambiante est inférieure au réglage de la température pour une période donnée, l'appareil lance automatiquement la fonction de gestion de l'alimentation. Le compresseur et le moteur du ventilateur s'arrêtent. Lorsque la température ambiante est supérieure au réglage de la température, l'appareil quitte automatiquement la fonction de gestion de l'alimentation. Le compresseur et (ou) le moteur du ventilateur fonctionnent.

### ÉVACUATION DE L'EAU

- Pendant les modes de déshumidification, retirez le bouchon d'évacuation à l'arrière de l'appareil, installez le raccord de siphon (réparateur femelle universel 5/8 ») avec un tuyau de 3/4 » (trouvables dans votre magasin de bricolage habituel). Pour les modèles sans connecteur d'évacuation, il suffit de fixer le tuyau d'évacuation au trou. Placez l'extrémité ouverte du tuyau directement au-dessus de la zone d'évacuation dans votre sous-sol.

- Pendant le mode pompe à chaleur, retirez le bouchon d'évacuation inférieur situé à l'arrière de l'appareil, installez le raccord de siphon (réparateur femelle universel 5/8 ») avec un tuyau de 3/4 » (trouvables dans votre magasin de bricolage habituel). Déplacez avec précaution l'appareil jusqu'à un emplacement d'évacuation, puis laissez l'eau s'écouler.

**REMARQUE:** Assurez-vous que le tuyau d'évacuation se trouve plus bas que la sortie d'évacuation du bac inférieur

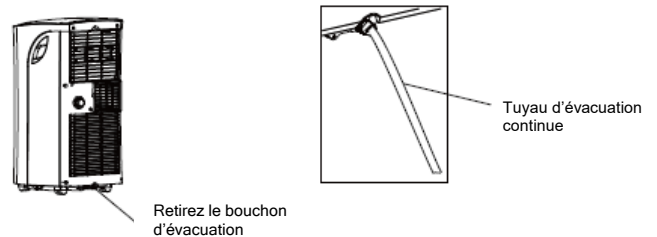

- Lorsque le niveau d'eau du bac inférieur atteint un niveau prédéfini, l'appareil émet 8 bips sonores. L'affichage numérique indique « P1 ». À ce moment, le processus de climatisation/déshumidification s'arrête immédiatement. Cependant, le moteur du ventilateur continue de fonctionner (ceci est normal). Déplacez soigneusement l'appareil vers une zone d'évacuation, retirez le bouchon d'évacuation inférieur et laissez l'eau s'écouler. Réinstallez le bouchon d'évacuation inférieur et redémarrez la machine jusqu'à ce que le symbole « P1 » disparaisse. Si l'erreur survient à nouveau, appelez l'assistance.

**REMARQUE:** Assurez-vous de remettre correctement le bouchon d'évacuation inférieur pour éviter toute fuite avant d'utiliser l'appareil.

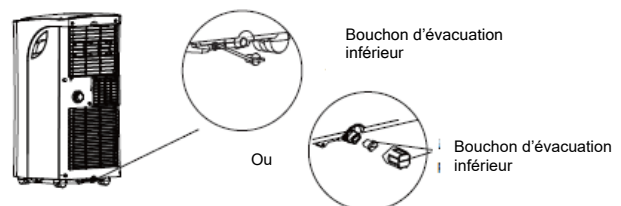

# Entretien

## Consignes de sécurité

- Débranchez toujours l'appareil avant de procéder au nettoyage ou à l'entretien.
- N'utilisez PAS de liquides inflammables ou de produits chimiques pour nettoyer l'appareil.
- Ne nettoyez PAS l'appareil sous l'eau courante. En effet, il existe un risque électrique.
- N'utilisez PAS l'appareil si l'alimentation électrique a été endommagée pendant le nettoyage. Un câble d'alimentation endommagé doit être remplacé par un neuf provenant du fabricant.

## Nettoyage du filtre à air

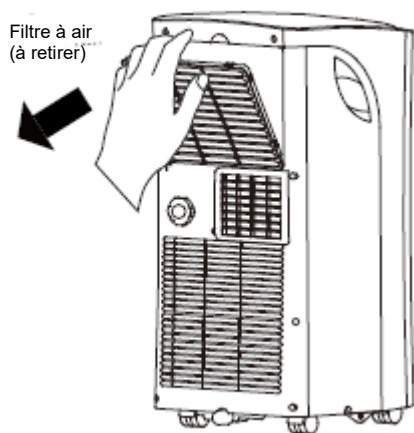

Retirer le filtre à air



### MISE EN GARDE

N'allumez PAS l'appareil sans filtre, car la saleté et la poussière l'encrasseront et réduiront ses performances.

Conseils de maintenance

- Assurez-vous de nettoyer le filtre à air toutes les 2 semaines pour des performances optimales.
- Le bac de récupération d'eau doit être vidangé immédiatement une fois l'erreur P1 traitée et avant rangement pour éviter la formation de moisissures.
- Dans les foyers ayant des animaux, vous devrez essuyer périodiquement la grille pour éviter que le débit d'air ne soit obstrué par leurs poils.

## Nettoyage de l'appareil

Nettoyez l'appareil à l'aide d'un chiffon humide non pelucheux et d'un détergent doux. Séchez l'appareil à l'aide d'un chiffon sec et non pelucheux.

## Ranger l'appareil lorsqu'il n'est pas utilisé

- Videz le bac de collecte d'eau de l'appareil selon les instructions de la section suivante.
- Faites fonctionner l'appareil en mode FAN (VENTILATEUR) pendant 12 heures dans une pièce chaude pour le sécher et prévenir toute moisissure.
- Éteignez l'appareil et débranchez-le.
- Nettoyez le filtre à air selon les instructions de la section précédente. Réinstallez le filtre propre et sec avant de procéder au stockage.
- Retirez les piles de la télécommande.

REMARQUE: Assurez-vous de ranger l'appareil dans un endroit frais et à l'abri de la lumière. L'exposition à la lumière directe du soleil ou à une chaleur extrême peut raccourcir la durée de vie de l'appareil.

REMARQUE: Le caisson et le panneau avant peuvent être nettoyés à l'aide d'un chiffon non gras ou lavés avec un chiffon trempé dans une solution d'eau chaude et de savon doux liquide. Rincez abondamment et séchez. N'utilisez jamais de produits nettoyants abrasifs, de cire ou de vernis sur l'avant du caisson. Assurez-vous d'essorer le chiffon pour enlever tout excès d'eau avant d'essuyer les commandes. Tout excès d'eau dans ou autour des commandes peut endommager l'appareil.

## Conseils de dépannage

Problème	Causes possibles	Solution
Le module ne tourne pas en appuyant sur le bouton ON/OFF	P1 Code de protection	Le bac de récupération d'eau est plein. Éteignez l'appareil, vidangez l'eau du bac de récupération d'eau et redémarrez l'appareil.
	En mode COOL (FROID): la température ambiante est inférieure à la température définie	Réinitialisez la température
	E0 Erreur EEPROM	Contactez le fabricant, ses agents d'entretien ou une personne ayant des qualifications similaires.
L'appareil ne refroidit pas bien	Le filtre à air est bloqué par de la poussière ou des poils animaux	Éteignez l'appareil et nettoyez le filtre selon les instructions
	Le tuyau d'évacuation n'est pas branché ou est bloqué	Éteignez l'appareil, débranchez le tuyau, vérifiez la présence d'un blocage et rebranchez le tuyau
	Le niveau de réfrigérant dans l'appareil est bas	Appelez un technicien d'entretien pour vérifier l'appareil et remettez du réfrigérant
	Le réglage de la température est trop élevé	Baissez la température réglée
	Les fenêtres et les portes de la pièce sont ouvertes	Assurez-vous que toutes les fenêtres et portes sont fermées
	La pièce est trop grande	Vérifiez une nouvelle fois la zone de refroidissement
	Des sources de chaleur sont présentes dans la pièce	Retirez les sources de chaleur, si possible
Le module est bruyant et vibre trop	Le sol n'est pas de niveau	Placez toujours l'appareil sur une surface plane et stable
	Le filtre à air est bloqué par de la poussière ou des poils animaux	Éteignez l'appareil et nettoyez le filtre selon les instructions
Le module produit un gargouillement	Le son est dû au flux de réfrigérant à l'intérieur de l'appareil	C'est normal

## GARANTIE EXPRESSE LIMITÉE

Félicitations pour l'acquisition de votre nouvel équipement CVCA. Il a été conçu pour durer longtemps, et bénéficie de l'une des garanties les plus fiables du marché. Les garanties ci-dessous s'appliquent automatiquement à votre appareil, à condition que vous conserviez la preuve d'achat (reçu de paiement) et que les conditions de garantie soient respectées.

### GARANTIE EXPRESSE LIMITÉE D'UN (1) AN

Comfort-Aire garantit que ce climatiseur individuel est exempt de défauts de fabrication et de matériaux défectueux dans le cadre d'une utilisation normale, et garantit la maintenance pour une durée d'un (1) an à compter de la date d'achat par le consommateur d'origine. La présente Garantie expresse limitée s'applique uniquement lorsque le climatiseur individuel est installé et utilisé conformément aux instructions d'installation et d'utilisation de Comfort-Aire dans le cadre d'une utilisation normale.

### EXCEPTIONS

La Garantie expresse limitée ne couvre pas la maintenance courante. Comfort-Aire recommande d'inspecter/entretenir l'appareil au moins une fois par saison. De plus, les frais liés à la main-d'œuvre, au diagnostic, au transport à des fins de remplacement du réfrigérant ou des filtres, et tout autre service, appel ou toutes réparations ne sont pas couverts par la présente Garantie limitée. Elle ne couvre pas non plus les composants du système dont le fournisseur n'est pas Comfort-Aire, quelle que soit la raison de la défaillance de la pièce ou du composant en question.

### CONDITIONS D'APPLICATION DE LA GARANTIE

L'appareil doit être utilisé selon les instructions d'utilisation fournies par Comfort-Aire. L'appareil ne doit pas avoir fait l'objet d'un accident, d'une altération, d'une mauvaise réparation, de négligence ou de mauvaise utilisation, ou d'un cas de force majeure (par exemple, une inondation).

- Les numéros de série ou la plaque signalétique n'ont pas été endommagés ou retirés.
- La performance de l'appareil ne doit pas avoir été compromise par un quelconque produit non autorisé par Comfort-Aire, ou par toute modification ou adaptation des composants.
- Les dommages ne doivent pas être le résultat d'un mauvais câblage ou de mauvaises conditions de tension, ni d'une utilisation dans des conditions de baisse de tension ou de coupure de courant.
- Le débit d'air autour de toute partie de l'appareil ne doit avoir fait l'objet d'aucune obstruction
- L'appareil reste dans son installation d'origine.

### DURÉE DE LA GARANTIE ET ENREGISTREMENT

La garantie débute à compter de la date d'achat par le consommateur d'origine. Le consommateur doit conserver un reçu de paiement comme preuve pour la période de garantie. Sans cette preuve, la garantie expresse débute à la date d'expédition de l'usine.

### RECOURS ATTRIBUÉ PAR LA GARANTIE EXPRESSE LIMITÉE

L'unique recours possible dans le cadre de la garantie limitée est le remplacement de l'appareil défectueux. Le diagnostic et le remplacement de l'appareil défectueux ne sont pas couverts par la garantie expresse limitée. Si, pour une quelconque raison, le produit de remplacement n'est plus disponible au cours de la période de garantie, Comfort-Aire se réserve le droit d'accorder un crédit du montant du prix de détail suggéré actuel du produit au lieu de fournir un produit de remplacement.

### LIMITATION DE RESPONSABILITÉ

1. Aucune autre garantie expresse ou implicite ne s'applique. Comfort-Aire ne propose aucune garantie de commercialisation. Nous ne garantissons pas que l'appareil est adapté à n'importe quelle utilisation ou peut être utilisé dans les bâtiments ou pièces de toutes envergures ou conditions, sauf indication spéciale dans ce document. Aucune autre garantie, expresse ou implicite, dont la portée dépasse les conditions présentées dans ce document, ne s'applique.
2. Toutes les garanties prévues par la loi sont limitées à une seule période de validité. **Nous ne serons pas tenus responsables de tout dommage indirect ou accidentel causé par un quelconque défaut décelé sur l'appareil.**
3. La présente garantie vous confère des droits légaux spécifiques. Vous pouvez également avoir d'autres droits variant d'un État à l'autre. Certains États n'autorisent pas la limitation de la durée d'une garantie implicite ou n'autorisent pas l'exclusion ou la limitation des dommages accessoires ou indirects, de sorte que les limitations ou exclusions ci-dessus peuvent ne pas s'appliquer à votre cas.
4. Aucune garantie ne s'applique aux appareils vendus en dehors de la zone continentale des États-Unis et du Canada. Votre distributeur ou vendeur final peut appliquer une garantie aux appareils vendus en dehors de ces zones.
5. Comfort-Aire ne peut être tenue responsable en cas d'annulation d'application de la garantie pour des raisons n'étant pas de notre ressort, telles que les accidents, les altérations, l'abus, la guerre, les restrictions gouvernementales, les grèves, les incendies, les inondations ou autres cas de force majeure.

### COMMENT SOUMETTRE UNE RÉCLAMATION DE GARANTIE

Si vous souhaitez soumettre une réclamation de garantie, informez-en votre installateur ou revendeur dans les plus brefs délais.



Rendez-vous sur  
[www.marsdelivers.com](http://www.marsdelivers.com)  
pour enregistrer votre nouveau produit

#### CONSERVEZ CES INFORMATIONS À TITRE DE REÇU D'ACHAT

##### IDENTIFICATION DU PRODUIT

##### INSTALLATION

\_\_\_\_\_  
Numéro du modèle

\_\_\_\_\_  
Nom de l'installateur (le cas échéant)

\_\_\_\_\_  
Numéro de série

\_\_\_\_\_  
Numéro de téléphone/coordonnées

\_\_\_\_\_  
Date d'achat

\_\_\_\_\_  
Date de fin de l'installation

Pensez à conserver votre reçu de paiement comme preuve pour la période de garantie.

---

En raison des améliorations continues du produit, les spécifications et les dimensions sont sujettes à modification et correction sans notification ni engagement préalable. Déterminer l'application et l'aptitude à l'utilisation de tout produit est la responsabilité de l'installateur. En outre, l'installateur est responsable de la vérification des données dimensionnelles sur le produit réel avant de commencer toute préparation d'installation. Les programmes de remise et de mesures incitatives ont des exigences précises en matière de performance et de certification des produits. Tous les produits respectent les réglementations en vigueur à la date de fabrication; néanmoins, les certifications ne sont pas obligatoirement attribuées pour la vie entière du produit. Il incombe donc au demandeur de déterminer si un modèle en particulier peut prétendre à ces programmes de remises/mesures incitatives.

*Comfort-Aire*®

1900 Wellworth Ave., Jackson, MI 49203 • Ph. 517-787-2100 • [www.heatcontroller.com](http://www.heatcontroller.com)