



Manuel d'utilisation

Série RG/RADS

Climatiseur mural type fenêtre

RG-51Q	RADS-61R
RADS-51Q	RADS-81R
RADS-61Q	RADS-101R
RADS-81Q	RADS-121R
RADS-101Q	RADS-151R
RADS-121Q	RADS-183S
RADS-151Q	RADS-253S
RADS-183Q	RAD-283S
RADS-253Q	REG-183R
RADS-283Q	REG-253R

Table des matières





CONSIGNES DE SÉCURITÉ IMPORTANTES.....	03
Instructions d'installation.....	12
Bruits normaux.....	26
Caractéristiques du climatiseur	27
Entretien et nettoyage	32
CONSEILS DE DÉPANNAGE.....	33

CONSIGNES DE SÉCURITÉ IMPORTANTES

LISEZ CE MANUEL D'UTILISATION

Vous y trouverez de nombreux conseils sur la manière d'utiliser et d'entretenir correctement votre climatiseur. Un simple entretien de prévention peut vous épargner beaucoup d'argent et de temps au cours de la durée de vie de votre climatiseur. Vous trouverez de nombreuses solutions aux problèmes courants dans le tableau présentant les astuces de dépannage. Si vous consultez notre tableau des Astuces de dépannage avant de commencer à utiliser votre appareil, vous pourriez ne pas avoir besoin de contacter le service de maintenance du tout.

Afin d'éviter les risques de blessure pour l'utilisateur ou pour un tiers, ainsi que des dégâts matériels, les instructions suivantes doivent être respectées. Une mauvaise manipulation due au non-respect des instructions peut entraîner des blessures ou des dommages. Le degré de gravité est classé selon les indications suivantes.

 AVERTISSEMENT	Ce symbole indique un risque de décès ou de blessures graves.
 ATTENTION	Ce symbole indique la possibilité de blessure ou de dommage du bien.
 Ne faites jamais cela.	 Faites toujours cela.

AVERTISSEMENT

<p>① Branchez le câble d'alimentation dans la prise correctement.</p> <ul style="list-style-type: none"> • Tout branchement incorrect pourrait provoquer un choc électrique ou un incendie en raison d'une production de chaleur excessive. 	<p>⊘ N'activez ou n'arrêtez pas l'appareil en insérant ou retirant le câble d'alimentation.</p> <ul style="list-style-type: none"> • Cela pourrait provoquer un choc électrique ou un incendie en raison de la production de chaleur. 	<p>⊘ N'utilisez pas un câble d'alimentation indéterminé et ne l'endommagez pas.</p> <ul style="list-style-type: none"> • Cela pourrait provoquer un choc électrique ou un incendie. • Si le câble d'alimentation est endommagé, il doit être remplacé par le fabricant, un centre de maintenance autorisé ou toute autre personne qualifiée afin d'éviter tout risque.
<p>① Installez toujours un disjoncteur et un circuit d'alimentation dédié.</p> <ul style="list-style-type: none"> • Une installation non conforme peut provoquer un incendie ou un choc électrique. 	<p>⊘ N'utilisez pas l'appareil avec les mains mouillées ou dans un environnement humide.</p> <ul style="list-style-type: none"> • Cela peut provoquer un choc électrique. 	<p>⊘ N'orientez pas le débit d'air en direction des occupants de la pièce.</p> <ul style="list-style-type: none"> • Cela peut mettre en danger votre santé.
<p>① Assurez-vous toujours que l'appareil est correctement relié à la terre.</p> <ul style="list-style-type: none"> • Une mauvaise mise à la terre peut provoquer un choc électrique. 	<p>⊘ Ne laissez pas l'eau s'écouler dans les pièces électriques.</p> <ul style="list-style-type: none"> • Cela peut provoquer la panne de la machine ou un choc électrique. 	<p>① Ne modifiez pas la longueur du câble d'alimentation et n'utilisez pas de multiprise.</p> <ul style="list-style-type: none"> • Cela pourrait provoquer un choc électrique ou un incendie en raison de la production de chaleur.
<p>① Débranchez l'unité si de la fumée, une odeur ou des bruits étranges s'en dégagent.</p> <ul style="list-style-type: none"> • Cela pourrait causer un incendie ou un choc électrique. 	<p>⊘ N'utilisez pas la prise si elle n'est pas bien fixée ou endommagée.</p> <ul style="list-style-type: none"> • Cela pourrait causer un incendie ou un choc électrique. 	<p>⊘ N'ouvrez pas l'appareil lors du fonctionnement.</p> <ul style="list-style-type: none"> • Cela peut provoquer un choc électrique.
<p>① N'approchez pas d'armes à feu de l'appareil.</p> <ul style="list-style-type: none"> • Cela peut provoquer un incendie. 	<p>⊘ N'utilisez pas le cordon d'alimentation proche d'appareils chauffant.</p> <ul style="list-style-type: none"> • Cela pourrait causer un incendie ou un choc électrique. 	<p>⊘ N'utilisez pas le câble d'alimentation près de gaz inflammables ou de combustibles, comme de l'essence, du benzène, du dissolvant, etc.</p> <ul style="list-style-type: none"> • Cela peut provoquer une explosion ou un incendie.
<p>① Aérez la pièce avant de faire fonctionner le climatiseur mural s'il y a une fuite de gaz provenant d'un autre appareil.</p> <ul style="list-style-type: none"> • Cela peut provoquer une explosion, un incendie ou des brûlures. 	<p>⊘ Ne pas démonter ou modifier l'appareil.</p> <ul style="list-style-type: none"> • Cela pourrait causer un dysfonctionnement ou des décharges électriques. 	

ATTENTION

① Lorsqu'il est nécessaire de changer le filtre à air, ne touchez pas les pièces métalliques de l'appareil.

- Cela peut provoquer des blessures.

⊘ N'utilisez pas un détergent puissant comme de la cire ou du dissolvant pour nettoyer l'appareil, utilisez plutôt un chiffon doux.

- L'apparence de l'appareil pourrait être détériorée en raison d'un changement de couleur ou d'égratignures sur la surface.

① Arrêtez l'appareil et fermez la fenêtre pendant les orages ou les tempêtes.

- Faire fonctionner l'appareil avec les fenêtres ouvertes peut mouiller l'intérieur et tremper les meubles de la maison.

① Insérez toujours les filtres de manière sécurisée. Nettoyez les filtres une fois toutes les deux semaines.

- Faire fonctionner l'appareil sans filtre peut provoquer une panne.

⊘ Ne placez pas d'objets aux alentours des entrées d'air ou à l'intérieur des sorties d'air.

- Cela peut provoquer une panne de l'appareil ou un accident.

① Déballiez et installez l'appareil avec prudence. Les bords tranchants pourraient provoquer des blessures.

⊘ Ne placez pas l'appareil de façon à ce qu'un animal de compagnie ou une plante d'intérieur se trouvent en face du débit d'air.

- Cela pourrait blesser l'animal ou endommager la plante.

⊘ N'utilisez pas d'eau pour nettoyer l'appareil.

- De l'eau pourrait entrer dans l'appareil et dégrader l'isolation. Cela pourrait provoquer un choc électrique.

① Lorsque l'appareil doit être nettoyé, arrêtez-le et désactivez le disjoncteur.

- Ne nettoyez pas l'appareil lorsqu'il est relié à l'alimentation, car cela peut provoquer un incendie ou un choc électrique, ainsi que des blessures.

① Tenez la prise par la tête lorsque vous débranchez l'appareil.

- Cela peut provoquer un choc électrique et des dégâts.

⊘ Ne placez pas d'objets lourds sur le câble d'alimentation et veillez à ce que celui-ci ne soit pas compressé.

- Il existe un risque d'incendie ou de choc électrique.

① Si de l'eau entre dans l'appareil, éteignez l'appareil en le débranchant et désactivez le disjoncteur. Coupez l'alimentation en débranchant la prise et contactez un technicien d'entretien qualifié.

① Aérez la pièce correctement lorsque l'appareil est utilisé en même temps qu'une cuisinière, etc.

- Un manque d'oxygène pourrait survenir.

⊘ N'utilisez pas l'appareil pour des buts particuliers.

- N'utilisez pas cet appareil pour conserver des appareils de précision, de la nourriture, des animaux de compagnie, des plantes ou des objets d'art. Cela pourrait provoquer une détérioration de la qualité, etc.

① Vérifiez que le support d'installation de l'appareil extérieur n'est pas endommagé dû à une exposition prolongée au soleil.

- Si le support d'installation est endommagé, il y a un risque que l'appareil tombe et provoque des dégâts.

① Mettez l'appareil hors tension lorsque vous ne l'utilisez pas pendant un long moment.

- Cela peut provoquer une panne de l'appareil ou un incendie.

⊘ Ne buvez pas l'eau récupérée par le climatiseur.

- Elle contient des contaminants et pourrait vous rendre malade.

ATTENTION

- Cet appareil ne doit pas être utilisé par des personnes (enfants y compris) présentant des capacités physiques, sensorielles ou mentales réduites ou ne disposant pas de l'expérience ou des connaissances requises, sauf si elles sont surveillées ou ont obtenu des instructions quant à l'utilisation de l'appareil par une personne responsable de leur sécurité.

- Les enfants doivent être surveillés afin de s'assurer qu'ils ne jouent pas avec l'appareil.

- Si le câble d'alimentation est abîmé, il doit être remplacé par le fabricant, son agent de maintenance ou des personnes ayant des qualifications semblables afin d'éviter tout risque.

- L'appareil doit être installé conformément aux réglementations nationales relatives aux installations électriques.

- Ne faites pas fonctionner votre climatiseur dans une pièce humide telle qu'une salle de bain ou une buanderie.

- Les appareils contenant un chauffage électrique doivent se trouver au moins à 3 pieds de distance des matériaux combustibles.

- Contactez un technicien de maintenance autorisé pour réparer ou entretenir cet appareil.

- Contactez l'installateur autorisé pour installer cet appareil.

CONSIGNES DE SÉCURITÉ IMPORTANTES

REMARQUE

Le câble d'alimentation de ce climatiseur contient un dispositif de détection de courant destiné à détecter les risques d'incendie. Reportez-vous à la section Fonctionnement du dispositif de détection de courant pour plus de détails. Dans le cas où le câble d'alimentation serait endommagé, il ne peut pas être réparé et doit être remplacé par un câble provenant du fabricant.

AVERTISSEMENT

Pour éviter les risques d'incendie ou les chocs électriques. N'utilisez pas de rallonge électrique ou d'adaptateur de fiche. Ne retirez pas les broches du câble d'alimentation.

Prise murale de mise à la terre

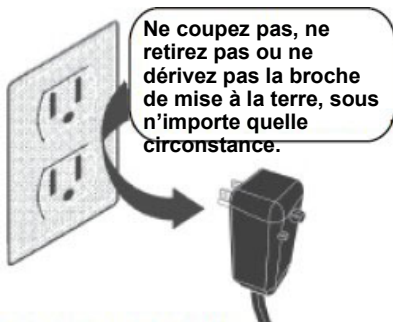

Câble d'alimentation composé d'une prise de mise à la terre à trois broches et d'un dispositif de détection de courant

Fonctionnement du dispositif de détection de courant (Applicable à l'appareil contenant un dispositif de détection de courant)

Le câble d'alimentation contient un dispositif de détection de courant qui détecte les dégâts commis au câble d'alimentation. Pour tester votre câble d'alimentation, procédez comme suit :

1. Branchez le climatiseur.
2. Le câble d'alimentation dispose de DEUX boutons sur la tête de la prise. Appuyez sur le bouton TEST et vous entendrez un clic lorsque le bouton RESET (RÉINITIALISER) remontera.
3. Appuyez sur le bouton RESET (RÉINITIALISER); vous entendrez un clic lorsqu'il se déclenchera.
4. Le câble d'alimentation ne fournit pas d'électricité à l'appareil. (Sur certains produits, c'est également indiqué par un voyant lumineux sur la tête de la prise.)

AVERTISSEMENT

Pour votre sécurité

Ne stockez pas ou n'utilisez pas d'essence ou d'autres vapeurs et liquides inflammables aux alentours de cet appareil ou de tout autre appareil.

AVERTISSEMENT

Pour empêcher les accidents

Pour réduire le risque d'incendie, de choc électrique ou de blessure lors de l'utilisation de votre climatiseur, suivez des précautions élémentaires, dont les suivantes :

- Assurez-vous que le service électrique est adéquat pour le modèle que vous avez choisi. Cette information peut être identifiée sur la plaque signalétique qui se trouve sur le côté du caisson de ventilation et derrière la grille.
- Si le climatiseur doit être installé sur une fenêtre, vous devriez probablement nettoyer les deux côtés de la vitre avant l'installation. Si la fenêtre est une fenêtre à trois vantaux avec un store intégré, retirez complètement le store avant l'installation.
- Assurez-vous que le climatiseur a été installé correctement et de manière sécurisée selon les instructions d'installation de ce manuel. Conservez ce manuel dans le cas où vous devriez le réutiliser pour désinstaller ou réinstaller cet appareil.
- Lors de la manipulation du climatiseur, veillez à éviter de vous couper avec ailettes en métal tranchantes situées sur les bobines avant et arrière.

AVERTISSEMENT

Informations électriques

Les caractéristiques électriques complètes de votre nouveau climatiseur sont indiquées sur la plaque signalétique. Reportez-vous aux caractéristiques lorsque vous vérifiez les exigences électriques de l'appareil.

- Assurez-vous que le climatiseur est bien mis à la terre. Pour éviter tout risque d'incendie et d'électrocution, il est important que l'appareil soit correctement mis à la terre. Le câble d'alimentation est équipé d'une prise à trois bornes reliée à la terre pour protéger contre les risques d'électrocution.
- Votre climatiseur doit être branché à une prise murale correctement reliée à la terre pour toute utilisation. Si la prise murale que vous souhaitez utiliser n'est pas correctement reliée à la terre ou protégée par un fusible temporisé ou un disjoncteur, faites installer la prise adéquate par un électricien qualifié. Assurez-vous que la prise est accessible une fois que l'appareil est installé.
- Ne faites pas fonctionner le climatiseur sans que le capot de protection latéral soit en place. Cela pourrait provoquer des dégâts matériels à l'intérieur du climatiseur.
- **N'utilisez pas de rallonge électrique ou d'adaptateur de fiche.**

REMARQUE

- N'utilisez pas ce dispositif pour allumer ou éteindre l'appareil.
- Assurez-vous toujours que le bouton RESET (RÉINITIALISER) est enfoncé pour que l'alimentation fonctionne.
- Le dispositif d'alimentation électrique doit être remplacé si la réinitialisation ne fonctionne pas lorsque le bouton TEST est enfoncé, ou s'il ne peut pas être réinitialisé. Un nouveau dispositif peut être obtenu chez le fabricant.
- Si le câble d'alimentation est endommagé, il ne peut pas être réparé. Il DOIT être remplacé par un autre câble obtenu chez le fabricant.

REMARQUE : Ce climatiseur est destiné à fonctionner dans les conditions suivantes :

Fonction de refroidissement	Température extérieure :	64-109 °F/18-43 °C (64-125 °F/18-52 °C pour certains modèles destinés aux régions tropicales)
	Température intérieure :	62-90 °F/17-32 °C
Fonction de chauffage	Température extérieure :	23-76 °F/-5-24 °C
	Température intérieure :	32-80 °F/0-27 °C

Remarque : La performance peut diminuer en dehors de ces températures de fonctionnement.

CONSIGNES DE SÉCURITÉ IMPORTANTES

AVERTISSEMENT : (pour l'utilisation des réfrigérants R290/R32 seulement)

- N'utilisez pas d'outils pour accélérer le processus de dégivrage ou pour nettoyer autres que ceux recommandés par le fabricant.
- L'appareil doit être entreposé dans une pièce qui ne contient aucune source d'inflammation fonctionnant en continu (par exemple, des flammes nues, un appareil fonctionnant au gaz) et aucune source d'inflammation ne doit se trouver près de l'appareil (par exemple, un chauffage électrique en marche).
- Ne percez ou ne brûlez pas le réfrigérant.
- Sachez que les réfrigérants peuvent ne pas avoir d'odeur.
- Les réglementations nationales concernant le gaz doivent être respectées.
- N'obstruez pas les ouvertures d'aération.
- L'appareil doit être stocké de façon à éviter les dégâts mécaniques. L'appareil doit être conservé dans un endroit bien aéré, où la superficie de la pièce correspond à la superficie de la zone requise pour le bon fonctionnement de l'appareil.
- Toute personne qui est amenée à intervenir sur ou à entamer des actions dans un circuit frigorifique devrait détenir un certificat valide émis par une autorité d'évaluation accréditée, qui atteste de sa capacité à manipuler des réfrigérants en toute sécurité, conformément à une spécification d'évaluation reconnue par l'industrie en question.
- L'entretien doit seulement être réalisé selon les recommandations du fabricant du matériel. L'entretien et les réparations nécessitant l'assistance d'autres personnes qualifiées doivent être réalisés sous la supervision de la personne maîtrisant l'utilisation de réfrigérants inflammables.
- **NE MODIFIEZ PAS** la longueur du câble d'alimentation et **N'UTILISEZ PAS** de rallonge pour brancher l'appareil. **N'UTILISEZ PAS** de multiprise partagée avec d'autres appareils. Une mauvaise alimentation électrique peut provoquer un incendie ou un choc électrique.
- Veuillez suivre attentivement les instructions pour manipuler, installer, nettoyer et entretenir le climatiseur pour éviter tout dommage ou danger. Le réfrigérant R32 inflammable est utilisé à l'intérieur du climatiseur. Lors de l'entretien ou de l'élimination du climatiseur, le réfrigérant (R32 ou R290) doit être récupéré correctement, et ne doit pas être rejeté dans l'air directement. Aucune flamme nue et aucun appareil pouvant générer des étincelles/arcs électriques ne doit se trouver à proximité du climatiseur afin de ne pas provoquer d'inflammation du réfrigérant inflammable utilisé. Veuillez suivre attentivement les instructions de stockage et d'entretien du climatiseur pour éviter les dégâts mécaniques.
- Le réfrigérant inflammable R32 est utilisé à l'intérieur de ce climatiseur. Veuillez suivre attentivement les instructions pour éviter tout danger.

AVERTISSEMENT

Ne pas utiliser de produits permettant d'accélérer le dégel ou de produits de nettoyage autres que ceux recommandés par le fabricant.

L'appareil doit être entreposé dans un endroit qui ne contient aucune source d'inflammation fonctionnant en continu (par exemple, des flammes nues, un appareil fonctionnant au gaz ou un chauffage électrique en marche).

Ne pas percer ni brûler.

Attention : les frigorigènes peuvent être inodores.





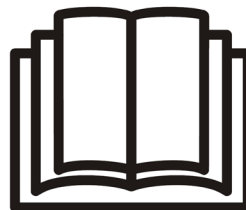

Attention : Risque d'incendie/matériaux inflammables
(Requis pour les appareils R32/R290 seulement)



REMARQUE IMPORTANTE : Lisez attentivement ce manuel avant d'installer ou de faire fonctionner votre nouveau climatiseur. Assurez-vous de conserver ce manuel pour une future référence.

CONSIGNES DE SÉCURITÉ IMPORTANTES

Explication des symboles présents sur l'unité (réfrigérant R32/R290 seulement) :

	AVERTISSEMENT	Ce symbole indique que cet appareil utilise un réfrigérant inflammable. Si le réfrigérant a fui et qu'il est exposé à une source externe d'inflammation, il existe un risque d'incendie.
	ATTENTION	Ce symbole indique qu'il est recommandé de lire attentivement le manuel d'utilisation.
	ATTENTION	Ce symbole indique que cet appareil devrait être confié à du personnel de maintenance conformément au manuel d'installation.
	ATTENTION	Ce symbole indique que des informations telles que le manuel d'installation et le manuel d'utilisation sont disponibles.

AVERTISSEMENTS (pour l'utilisation des réfrigérants R290/R32 seulement)

1. Transport de matériel contenant des réfrigérants inflammables.

Voir les réglementations de transport

2. Marquage du matériel avec des signes

Voir les réglementations locales

3. Mise au rebut de matériel utilisant des réfrigérants inflammables

Voir les réglementations nationales.

4. Stockage du matériel/des appareils

Le stockage du matériel doit se faire conformément aux instructions du fabricant.

5. Stockage du matériel emballé (non vendu)

Les emballages de protection pour le stockage doivent être conçus de manière à ce que les dégâts mécaniques éventuels causés au matériel à l'intérieur de l'emballage ne provoquent pas de fuite de la charge de réfrigérant.

Le nombre maximal d'appareils autorisés à être stockés ensemble sera déterminé par les réglementations locales.

6. Informations sur l'entretien

1) Vérifications de la pièce

Avant de commencer à réparer des systèmes contenant des réfrigérants inflammables, des vérifications de sécurité sont nécessaires afin de s'assurer que le risque d'inflammation est minime. Pour effectuer une réparation du système frigorifique, les précautions suivantes doivent être respectées avant d'intervenir sur le système.

2) Procédure d'intervention

Les interventions doivent être effectuées conformément à une procédure contrôlée afin de réduire au maximum le risque que du gaz ou de la vapeur inflammables soient présents au cours des travaux.

3) Zone d'intervention générale

Tout le personnel de maintenance et toute autre personne travaillant dans la zone locale doivent être prévenus de la nature de l'intervention en cours. Les interventions dans des endroits confinés doivent être évitées. La zone encerclant l'espace d'intervention doit être délimitée. Assurez-vous qu'un contrôle des matériaux inflammables a été effectué pour garantir la sécurité des conditions d'intervention dans la zone.

4) Vérification de la présence de réfrigérants

Des vérifications doivent être effectuées dans la zone d'intervention avec un détecteur de réfrigérants appropriés, avant et pendant l'intervention, pour garantir que le technicien est conscient de la présence d'atmosphères potentiellement inflammables. Assurez-vous que le matériel de détection de fuite utilisé est approprié pour une utilisation avec des réfrigérants inflammables, par exemple qu'il ne produit pas d'étincelle, qu'il est suffisamment étanche et qu'il est intrinsèquement sûr.

5) Présence d'un extincteur

Si des opérations de travail à chaud doivent être effectuées sur le matériel de réfrigération ou tout composant associé, un extincteur adéquat doit être disponible à portée de main. Un extincteur à poudre sèche ou à CO₂ doit se trouver à disposition près de la zone de charge.

6) Absence de sources d'inflammation

CONSIGNES DE SÉCURITÉ IMPORTANTES

Toute personne effectuant des interventions sur un système frigorifique impliquant d'exposer des canalisations qui contiennent ou contenaient des réfrigérants inflammables ne doit pas utiliser des sources d'inflammation de façon à ce qu'elles puissent mener à un risque d'incendie ou d'explosion. Toutes les sources d'inflammation possible, y compris la fumée de cigarette, devraient être tenues suffisamment à distance de la zone d'installation, de réparation, de retrait et de mise au rebut du matériel, étapes pendant lesquelles le réfrigérant inflammable peut potentiellement s'échapper et se déposer dans l'espace alentour. Avant le début de l'intervention, la zone alentour du matériel doit être surveillée pour s'assurer qu'il n'y a pas de risques d'inflammabilité ou d'inflammation. Des panneaux indiquant l'interdiction de fumer doivent être affichés.

7) Zone aérée

Assurez-vous que la zone est à l'air libre ou qu'elle est suffisamment aérée avant d'entamer des actions dans le système ou d'effectuer des opérations de travail à chaud. Un niveau d'aération continu doit être mis en place pendant la durée de l'intervention. L'aération devrait disperser de manière sécurisée tout réfrigérant qui se dégage et l'expulser à l'extérieur, dans l'atmosphère.

8) Vérifications du matériel de réfrigération

Lorsque des composants électriques doivent être changés, ils doivent être adaptés et compatibles avec les recommandations adéquates. Les directives d'entretien et de maintenance du fabricant doivent être respectées en toutes circonstances. Si un doute subsiste, contactez le service technique du fabricant pour obtenir de l'aide.

Les vérifications suivantes doivent être appliquées aux installations qui utilisent des réfrigérants. La taille de la charge est conforme à la superficie de la pièce dans laquelle les éléments contenant le réfrigérant sont installés.

La machinerie d'aération et les prises fonctionnent correctement et ne sont pas obstruées.

Si un circuit frigorifique indirect est utilisé, la présence de réfrigérant dans le circuit secondaire doit être vérifiée.

Le marquage du matériel doit toujours être visible et lisible. Le marquage et la signalisation illisibles doivent être corrigés.

Le tube ou les composants frigorifiques sont installés dans une position telle qu'ils sont peu susceptibles d'être exposés à toute substance qui pourrait corroder les composants contenant des réfrigérants, à moins que les composants soient conçus à partir de matériaux résistant naturellement à la corrosion ou étant dûment protégés contre une telle corrosion.

9) Vérifications des appareils électriques

La réparation et l'entretien des composants doivent inclure des procédures de vérification initiale de sécurité et d'inspection des composants. S'il existe une erreur qui pourrait compromettre la sécurité, aucune alimentation électrique ne doit alors être raccordée au circuit jusqu'à ce que l'erreur soit résolue de manière satisfaisante. Si l'erreur ne peut pas être résolue immédiatement, mais qu'il est nécessaire de continuer l'opération en cours, une solution temporaire adaptée doit alors être mise en place. Cela devra être rapporté au propriétaire du matériel afin que toutes les parties en aient pris connaissance.

Les vérifications initiales de sécurité doivent inclure :

Que les condensateurs sont déchargés. Cette action doit être effectuée de manière sécurisée pour éviter de potentielles étincelles.

Que les composants et les fils électriques ne sont pas sous tension pendant le chargement, la récupération ou la purge du système.

Que la continuité de mise à la terre soit garantie.

7. Réparations des composants étanches

1) Pendant les réparations des composants étanches, le matériel ne doit pas être relié à l'alimentation électrique, qui doit être coupée avant de retirer les enveloppes hermétiques, etc. S'il est absolument nécessaire que le matériel soit relié à l'alimentation électrique pendant l'intervention, une forme de détection des fuites fonctionnant en permanence doit être placée au point le plus critique afin d'éviter les situations dangereuses.

2) Il convient de tenir compte de ce qui suit en particulier afin de s'assurer que les interventions sur les composants électriques n'altèrent pas l'habillage de façon à ce que le niveau de protection en soit affecté.

CONSIGNES DE SÉCURITÉ IMPORTANTES

Cela inclut les dégâts causés aux câbles, un nombre excessif de connexions, des bornes non réalisées selon les recommandations initiales, les dégâts causés aux joints, un mauvais positionnement des fouloirs, etc.

Assurez-vous que le dispositif est monté de manière sécurisée.

Assurez-vous que les joints ou les matériaux isolants n'ont pas été dégradés de façon à ce qu'ils ne remplissent plus leur fonction consistant à empêcher l'infiltration d'atmosphères inflammables. Les pièces de rechange doivent être conformes aux recommandations du fabricant.

REMARQUE : L'utilisation de scellant en silicone peut réduire l'efficacité de certains types de matériel de détection de fuite. Les composants à sécurité intrinsèque n'ont pas à être isolés avant le début de la réparation.

8. Réparation des composants à sécurité intrinsèque

N'appliquez pas de charges inductives ou capacitives permanentes au circuit sans vous assurer qu'elles ne dépasseront pas le voltage permis pour l'utilisation du matériel.

Les composants à sécurité intrinsèque sont le seul type de composants sur lesquels une intervention peut être effectuée en présence d'atmosphère inflammable. Le dispositif d'essai doit être configuré au bon étalonnage. Utilisez exclusivement les pièces recommandées par le fabricant pour remplacer les composants. D'autres pièces pourraient mener à une inflammation du réfrigérant dans l'atmosphère, à partir d'une fuite.

9. Câblage

Vérifiez que le câblage ne sera pas sujet à l'usure, la corrosion, une pression excessive, aux vibrations, aux arêtes coupantes, ou tout autre effet négatif dû à l'environnement du matériel. La vérification doit également prendre en compte les effets du vieillissement des câbles ou des vibrations en continu provenant de sources telles que les compresseurs ou ventilateurs.

10. Détection des réfrigérants inflammables

De potentielles sources d'inflammation ne doivent en aucun cas être utilisées dans la recherche ou la détection de fuites de réfrigérants. Une lampe haloïde (ou n'importe quel autre détecteur utilisant une flamme nue) ne doit pas être utilisée.

11. Méthodes de détection de fuite

Les méthodes de détection suivantes sont considérées comme acceptables pour les systèmes contenant des réfrigérants inflammables. Les détecteurs de fuite électroniques peuvent être utilisés pour détecter les réfrigérants inflammables, mais leur sensibilité peut ne pas être adaptée, ou peut nécessiter un recalibrage. (Le matériel de détection doit être calibré dans un endroit sans réfrigérant.) Assurez-vous que le détecteur n'est pas une source d'inflammation potentielle et qu'il est adapté à une utilisation en présence de réfrigérant. Le matériel de détection de fuite doit être paramétré à un pourcentage de la LIL du réfrigérant et doit être calibré en fonction du réfrigérant employé et le pourcentage approprié de gaz (25 % maximum) doit être confirmé. Les fluides de détection de fuite sont adaptés à une utilisation avec la plupart des réfrigérants, mais l'utilisation de produits chlorés doit être évitée, car le chlore peut provoquer une réaction au contact du réfrigérant et ronger le tube en cuivre. Si une fuite est suspectée, toutes les flammes nues doivent être retirées/éteintes. Si un déversement de réfrigérant nécessitant une soudure est identifié, tout le réfrigérant doit être retiré du système ou isolé (grâce aux vannes d'arrêt) dans une partie du système située à distance de la fuite. De l'azote libre d'oxygène doit être purgé dans le système avant et pendant le processus de soudure.

12. Retrait et évacuation

Lorsque des réparations sont effectuées ou que d'autres actions sont entamées dans le circuit frigorifique, des procédures conventionnelles doivent être respectées. Cependant, il est important que les meilleures pratiques soient suivies, car il existe un risque d'inflammabilité. Les systèmes de réfrigération ne doivent pas être ouverts par soudure. La procédure suivante doit être respectée :

Retirez le réfrigérant.

Purgez le circuit avec un gaz inerte. Évacuez.

Purgez de nouveau avec un gaz inerte.

Ouvrez le circuit en coupant ou en brasant.

CONSIGNES DE SÉCURITÉ IMPORTANTES

La charge frigorigène doit être récupérée dans les cylindres de récupération adaptés. Le système doit être purgé avec de l'azote libre d'oxygène pour garantir la sécurité de l'appareil. Ce processus peut devoir être répété plusieurs fois. De l'air comprimé ou de l'oxygène ne doivent pas être utilisés pour cette tâche.

La purge doit être effectuée en insérant la pompe à vide contenant de l'azote libre d'oxygène dans le système, qui remplit continuellement le système jusqu'à ce que la pression de service soit atteinte, puis la pression doit retomber à une pression atmosphérique, et enfin, le produit doit être aspiré avec une pompe à vide. Ce processus doit être répété jusqu'à ce qu'il n'y ait plus de réfrigérant dans le système. Lorsque la dernière charge d'azote libre d'oxygène est utilisée, le système doit revenir à la pression atmosphérique afin que l'intervention puisse avoir lieu. Cette opération est absolument essentielle si des opérations de brasage doivent avoir lieu sur les canalisations.

Assurez-vous que la prise de la pompe à vide est placée à distance de toute source d'inflammation et qu'un système d'aération est disponible.

13. Procédures de chargement

En plus des procédures de chargement conventionnelles, les exigences suivantes doivent être respectées. Assurez-vous que les différents réfrigérants ne sont pas contaminés lorsque vous utilisez le matériel de chargement. Les tuyaux ou les conduites doivent être aussi courts que possible pour minimiser le volume de réfrigérant qu'ils contiennent.

Les cylindres doivent être maintenus à la verticale.

Assurez-vous que le système frigorifique est relié à la terre avant de charger le système avec les réfrigérants. Étiquetez le système lorsque le chargement est terminé (si ce n'est pas déjà le cas). Il convient de faire très attention à ne pas trop remplir le système frigorifique.

La pression du système doit être testée avec de l'azote libre d'oxygène avant qu'il soit rechargé. L'étanchéité du système doit être testée après la fin du chargement, mais avant sa mise en fonctionnement. Un test d'étanchéité de suivi doit être effectué avant de quitter les lieux.

14. Mise hors fonction

Avant d'effectuer cette procédure, il est primordial que le technicien maîtrise complètement le matériel et tous ses détails. La bonne pratique recommandée consiste à récupérer tous les réfrigérants de manière sécurisée. Avant le début de l'opération, un échantillon d'huile et de réfrigérant doit être prélevé au cas où une analyse serait requise avant la réutilisation du réfrigérant récupéré. Il est important qu'une alimentation électrique soit disponible avant le début de l'opération.

a) Familiarisez-vous avec le matériel et son fonctionnement.

b) Isolez électriquement le système.

c) Avant de commencer la procédure, assurez-vous que :

du matériel de manutention mécanique est disponible, si nécessaire, pour manipuler les cylindres de réfrigérants, tout le matériel de protection individuelle est disponible et utilisé correctement, le processus de récupération est encadré à tout moment par une personne compétente, le matériel de récupération et les cylindres sont conformes aux standards adaptés.

d) Évacuez le système frigorifique, si possible.

e) Si l'utilisation d'une pompe à vide est impossible, effectuez des manipulations pour que le réfrigérant soit retiré des différentes parties du système.

f) Assurez-vous que la bouteille se trouve sur la balance avant de procéder à la récupération.

g) Démarrez la machine de récupération et procédez selon les instructions du fabricant.

h) Ne remplissez pas la bouteille à ras bord. (Le volume de liquide ne doit pas dépasser 80 % de la charge.)

i) Ne dépassez pas la pression de fonctionnement maximale du cylindre, même pour une courte durée.

j) Une fois les bouteilles remplies et l'opération effectuée, assurez-vous que les bouteilles et l'appareil soient retirés du site rapidement et que toutes les vannes d'isolation de l'appareil sont fermées.

CONSIGNES DE SÉCURITÉ IMPORTANTES

k) Le réfrigérant récupéré ne doit pas être mis dans un autre système frigorifique, à moins qu'il ait été nettoyé et vérifié.

15. Étiquetage

L'appareil doit être équipé d'une étiquette indiquant qu'il a été mis hors service et que le réfrigérant a été vidé. L'étiquette doit être datée et signée. Assurez-vous que l'appareil a des étiquettes indiquant qu'il contient du réfrigérant inflammable.

16. Récupération

Lorsque le réfrigérant est extrait d'un système, à des fins d'entretien ou de mise hors service, il est recommandé et de bonne pratique que tous les réfrigérants soient extraits avec prudence. Lors du transfert du réfrigérant dans les bouteilles, assurez-vous que seules des bouteilles adaptées au réfrigérant sont utilisées. Veillez à ce qu'un nombre suffisant de bouteilles soient disponibles afin de contenir l'intégralité de la charge du système. Toutes les bouteilles à utiliser sont prévues à cet usage et étiquetées pour ce réfrigérant (c.-à-d. bouteilles spécialement conçues pour la récupération de réfrigérant). Les bouteilles doivent être équipées d'une soupape de décharge et des soupapes d'arrêt associées en bon état de fonctionnement. Les bouteilles de récupération vides sont évacuées et, si possible, refroidies avant la récupération.

L'appareil de récupération doit être en bon état et être accompagné d'un manuel d'utilisation disponible à portée de main et convenant à la récupération de liquides réfrigérants inflammables. De plus, un lot de balances calibrées doit être disponible et en bon état de fonctionnement. Les tuyaux doivent être équipés de raccords à désaccouplement étanches et être en bon état. Avant d'utiliser l'appareil de récupération, vérifiez qu'il est en bon état, qu'il a été correctement entretenu et que tous les composants électriques associés sont étanches afin d'éviter l'inflammation dans l'éventualité d'une fuite de réfrigérant. En cas de doute, contactez le fabricant.

Le réfrigérant récupéré doit être renvoyé au fournisseur de réfrigérant dans la bonne bouteille de récupération et avec la Note de transfert de déchets correspondante. Ne mélangez pas les réfrigérants dans les unités de récupération et surtout pas dans les bouteilles. Si les huiles du ou des compresseurs doivent être extraites, assurez-vous qu'elles ont été évacuées jusqu'à un niveau acceptable afin de garantir qu'il ne reste pas de réfrigérant dans le lubrifiant. Le processus d'évacuation doit être réalisé avant le renvoi du compresseur aux fournisseurs. Le processus peut être accéléré uniquement par chauffage électrique du châssis du compresseur. Lorsque l'huile a été évacuée du système, elle doit être transportée avec précaution.

Instructions d'installation

REMARQUE : L'appareil dont vous avez fait l'acquisition peut ressembler à ceux présentés ci-dessous :

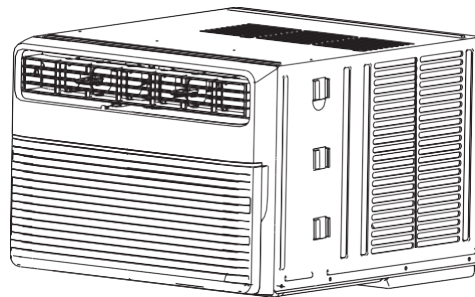
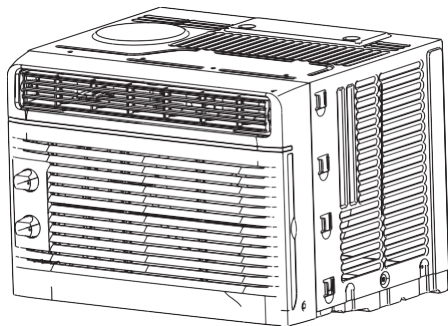
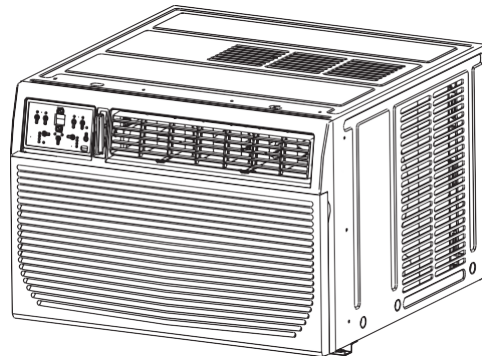
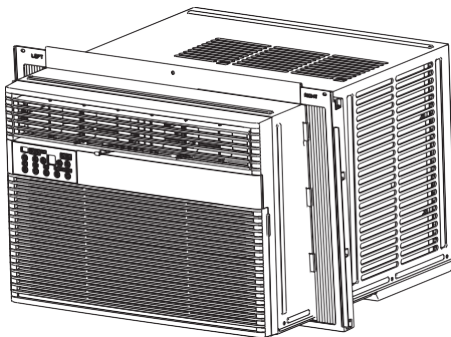
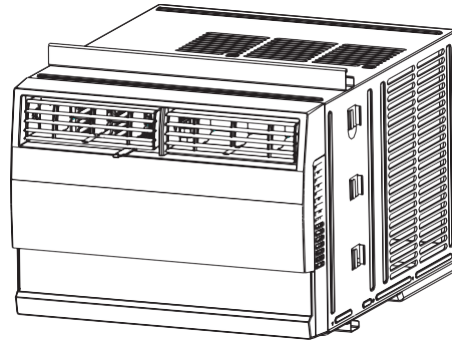
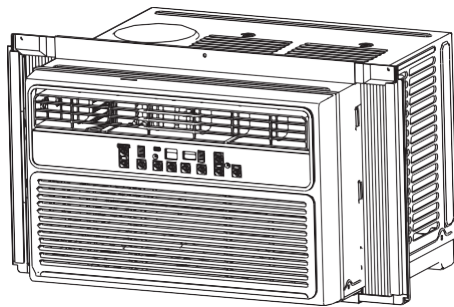
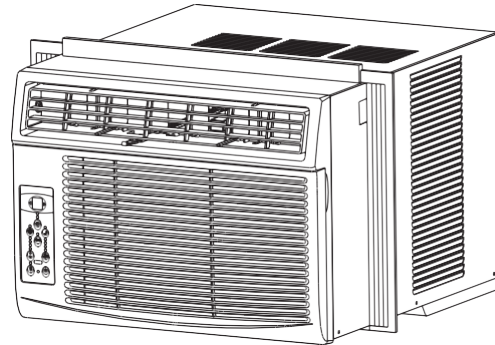
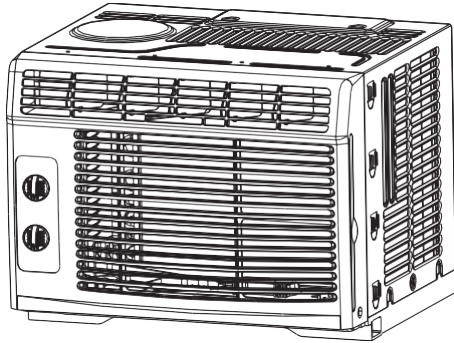

REMARQUE :

Toutes les illustrations présentes dans ce manuel sont utilisées à des fins explicatives uniquement. Votre modèle de climatiseur peut être légèrement différent. C'est la véritable forme qui prévaut.

Instructions d'installation (pour les modèles de 5 000 à 12 000 Btu/h)



AVANT DE COMMENCER

Lisez intégralement et attentivement les instructions.

IMPORTANT : Conservez ces instructions pour l'usage de l'inspecteur local.

IMPORTANT : Respectez l'ensemble des normes et ordonnances applicables.

Note à l'attention de l'installateur : veillez à laisser ces instructions au consommateur.

Note à l'intention du consommateur : conservez ces instructions pour consultation ultérieure.

Niveau de compétence : l'installation de cet appareil requiert des compétences de base en mécanique.

Temps de réalisation : environ 1 heure. Il est recommandé que ce produit soit installé par deux personnes.

La bonne installation relève de la responsabilité de l'installateur.

Les défaillances induites par une mauvaise installation ne sont pas couvertes par la garantie.

Lors de l'installation de ce climatiseur, vous DEVEZ utiliser l'ensemble des pièces fournies et suivre les procédures d'installation indiquées dans ces instructions.



Exigences relatives à la fenêtre

Votre climatiseur est conçu pour être installé sur des fenêtres à guillotine double classiques avec une largeur d'ouverture entre 23 et 36 pouces (584 mm à 914 mm).

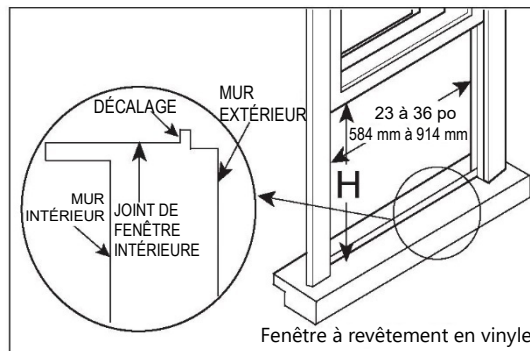
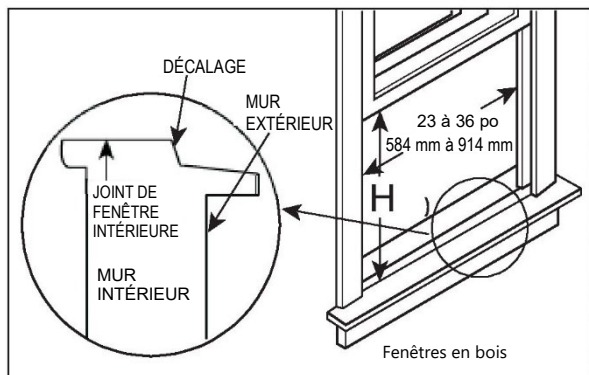

Modèle	5 000 ~ 6 000 Btu/h	6 000 ~ 8 000 Btu/h	10 000 ~ 12 000 Btu/h
H	13 po (330 mm)	14 po (356 mm)	15-1/2 po (394 mm)

Tableau 1



ATTENTION

Ne coupez ou ne retirez, sous aucun prétexte, la troisième broche (de mise à la terre) du câble d'alimentation.

Ne changez pas la fiche du câble d'alimentation du climatiseur.

Le câblage en revêtement aluminium peut présenter des problèmes spécifiques; consultez un électricien qualifié. Lorsque vous manipulez l'appareil, veillez à ne pas vous couper avec les bords tranchants en métal et les ailettes en aluminium situées sur les bobines avant et arrière.

OUTILS REQUIS

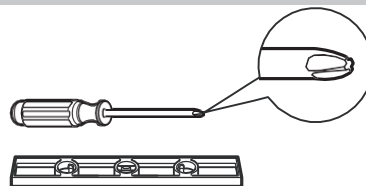

Tournevis

Niveau

OUTILS POUVANT ÊTRE UTILISÉS

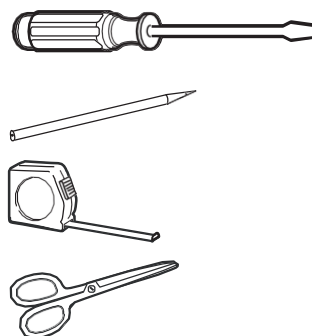

Tournevis

Crayon

Règle ou ruban à mesurer

Ciseaux ou couteau



REMARQUE :

Conservez le carton et ces instructions d'installation pour consultation ultérieure. La boîte constitue le meilleur moyen de conservation pendant l'hiver, ou lorsque l'appareil est inutilisé.

1 PRÉPAREZ LA FENÊTRE

Le châssis inférieur doit s'ouvrir suffisamment pour permettre une ouverture verticale nette de 13 pouces (330 mm). Les ventelles et l'arrière du climatiseur doivent se trouver dans un espace aéré pour que le condensateur puisse disposer d'un bon débit d'air, à des fins de refroidissement. L'arrière de l'appareil doit se trouver à l'extérieur, non à l'intérieur d'un bâtiment ou d'un garage.

Matériel de montage

Vis de 3/4 po (ou 1/2 po) (7)	Verrou de cadre (2)	Verrou de cadre (2) (Pour fenêtres avec revêtement vinyle) (sur certains modèles)	Verrou de châssis (1)	Joint en mousse de châssis de fenêtre (1)
-------------------------------------	------------------------	--	-----------------------------	--

2 PRÉPAREZ LE CLIMATISEUR

A : Retirez le climatiseur du carton et placez-le sur une surface plane.

B : Retirez le rail supérieur et le matériel R1 ainsi que le calfeutrage anti-intempéries de l'emballage, comme indiqué dans la Fig. A (le matériel R1 et le calfeutrage anti-intempéries sont uniquement disponibles pour les modèles Energy Star $\geq 15\ 000$ Btu/h).

Matériel pour le rail supérieur

Vis de 3/8 po (4)	Bourrelet de calfeutrage (10 po * 3/4 po * 1/12 po) (5)	Rail supérieur (1)	matériel R1 (2)
----------------------	---	-----------------------	--------------------

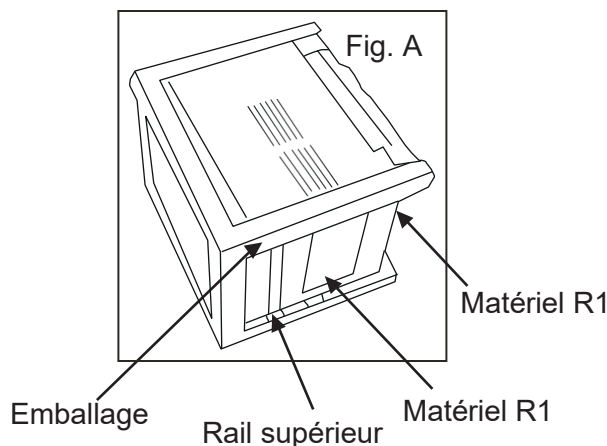

C : Alignez le trou du rail supérieur avec ceux se trouvant sur le dessus de l'appareil, tel que montré dans la Fig. B.

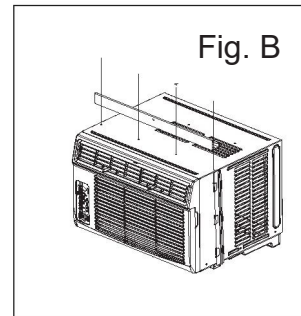

D : Fixez le rail supérieur à l'appareil à l'aide des vis de 3/8 po, tel que montré dans la Fig. C.

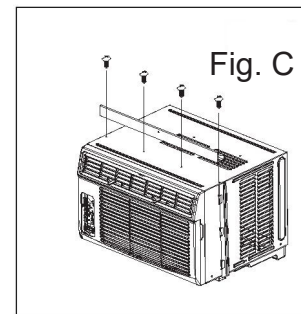

REMARQUE : Pour des raisons de sécurité, les quatre (4) vis DOIVENT être fermement vissées.

REMARQUE : Le rail supérieur et les Fig. A, B et C ne s'appliquent pas aux appareils de plus de 10 000 Btu/h. Avant l'installation de l'appareil, le rail supérieur doit être assemblé sur l'appareil (uniquement pour les modèles < 10 000 Btu/h).

3 INSTALLEZ LES PANNEAUX EN ACCORDÉON

REMARQUE : Le panneau supérieur et les panneaux coulissants latéraux sont décalés pour fournir une bonne inclinaison de (5/16 po) vers l'arrière. C'est un élément essentiel pour assurer une bonne utilisation et évacuation de la condensation d'eau. Si, pour quelque raison que ce soit, vous n'utilisez pas les panneaux coulissants, cette inclinaison vers l'arrière doit être maintenue.

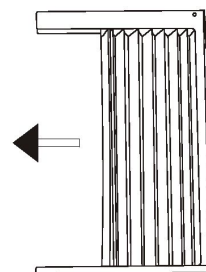

A. Placez l'appareil sur le sol, un établi ou une table. Maintenez le panneau en accordéon d'une main et tirez légèrement le centre pour libérer l'extrémité ouverte. Voir Fig. 1.

Fig. 1

B. Faites glisser la section en « I » de l'extrémité libre du panneau directement dans le caisson, comme indiqué dans la Fig. 2. Faites glisser le panneau vers le bas. Veillez à laisser suffisamment d'espace pour insérer le haut et le bas du cadre dans les rails du caisson.

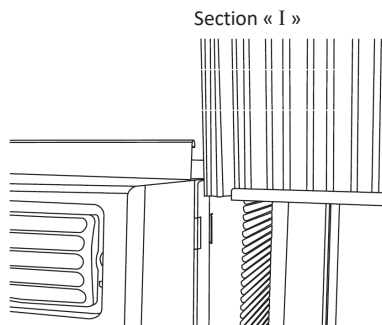

Fig. 2

C. Une fois le panneau installé sur le côté du caisson, assurez-vous qu'il est correctement fixé dans le canal du cadre de la fenêtre en l'ajustant légèrement. Faites glisser les extrémités supérieure et inférieure du cadre dans les rails supérieur et inférieur du caisson. Fig. 3.

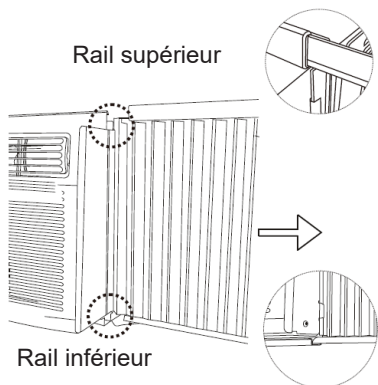

Fig. 3

D. Faites glisser le panneau complètement et répétez l'opération de l'autre côté.

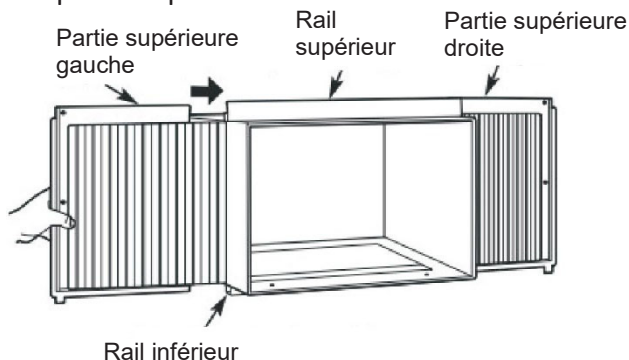

Fig. 4

REMARQUE : Voir la Fig. 11 en cas de blocage de la contre-fenêtre.

4 ATTACHEZ LES PANNEAUX EN ACCORDÉON

A. Maintenez fermement le climatiseur, placez avec précaution l'appareil dans l'ouverture de la fenêtre de sorte que le cadre inférieur du climatiseur se trouve contre l'appui de fenêtre (Fig. 5A et Fig. 5B). Fermez délicatement la fenêtre derrière le rail supérieur de l'appareil.

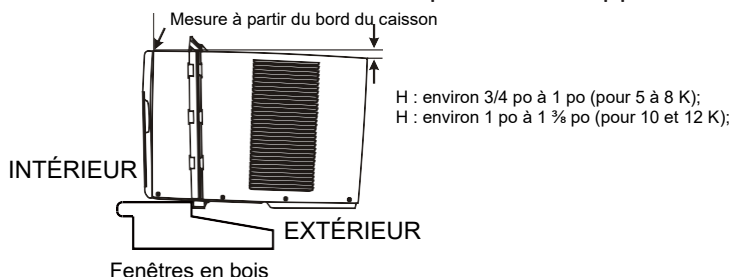

Fig. 5A

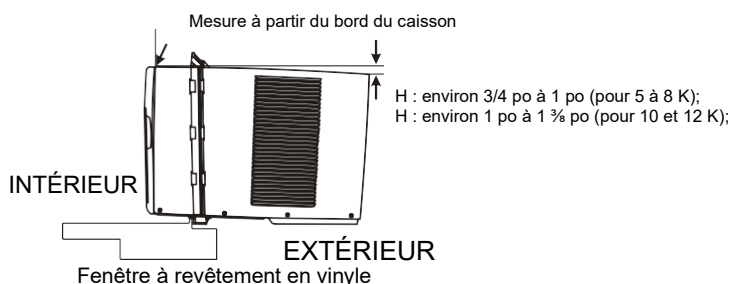

Fig. 5B

REMARQUE : Vérifiez que le climatiseur est incliné vers l'arrière d'environ H (Fig. 5A et Fig. 5B) (inclinaison arrière vers l'extérieur d'environ 3° à 4°). Si votre appareil est correctement installé, la condensation ne doit pas s'évacuer du trou d'évacuation du débit d'air lors d'une utilisation normale; corrigez l'inclinaison dans le cas contraire.

B. Dépliez les panneaux latéraux contre le cadre de la fenêtre (Fig. 6).

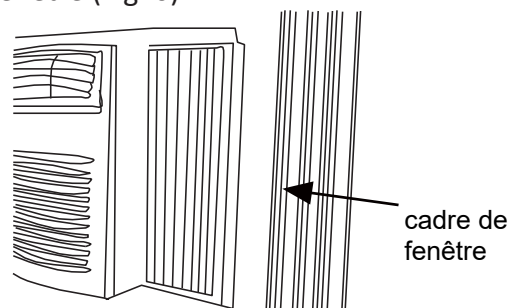

Fig. 6

5 INSTALLATION DU SUPPORT

A. Placez le verrou de cadre entre les extensions du cadre et l'appui de fenêtre, comme indiqué (Fig. 7A pour les fenêtres en bois), (Fig. 7B pour les fenêtres à revêtement en vinyle).

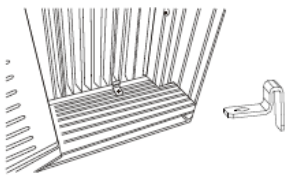

Fig. 7A

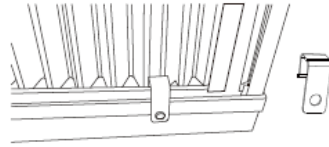

Fig. 7B

6 FIXATION DES VIS DE SERRAGE

A : pour fenêtres en bois :

Vissez les vis de serrage de 1/2 po (12,7 mm) dans le verrou de cadre et l'appui de fenêtre (Fig. 8A).

REMARQUE : Pour éviter que l'appui de fenêtre ne se fende, percez des avant-trous de 1/8 po (3 mm) avant de visser les vis.

Vissez les vis de serrage de 1/2 po (12,7 mm) dans les trous du cadre et le châssis de la fenêtre (Fig. 8B).

B : pour fenêtres avec revêtement vinyle :

Vissez les vis de serrage de 1/2 po (12,7 mm) dans le verrou de cadre et le châssis de la fenêtre (Fig. 8B).

REMARQUE : Avant de visser les vis, utilisez une perceuse pour percer 5 trous dans le verrou de cadre et les extensions du cadre dans le châssis de fenêtre, comme indiqué (Fig. 8B).

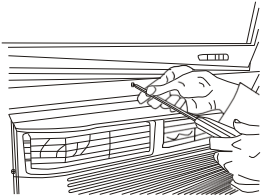

Fig. 8A

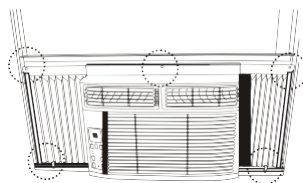

Fig. 8B

C. Pour maintenir le châssis inférieur en place, fixez le verrou à angle droit avec une vis de 3/4 (19 mm) po ou 1/2 po (12,7 mm), comme indiqué (Fig. 9).



Fig. 9

D. Coupez le joint en mousse du châssis de fenêtre et insérez-le dans l'espace entre les châssis inférieur et supérieur (Fig. 10).

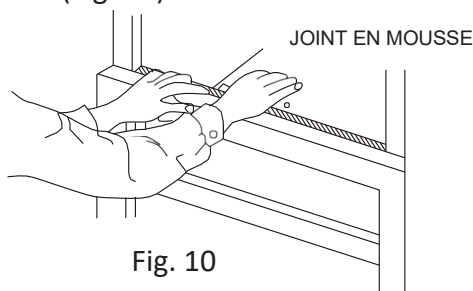

Fig. 10

7 INSTALLATION DU MATÉRIEL R1 (s'applique uniquement aux modèles Energy Star $\geq 15\ 000$ Btu/h)

Afin de réduire les fuites d'air et d'assurer une isolation optimale, il est nécessaire d'installer le matériel R1 sur le rideau latéral. Suivez les instructions ci-dessous.

Étape 1. Une fois l'appareil installé sur la fenêtre, mesurez la largeur intérieure du rideau latéral, comme indiqué (Fig. 11).

Étape 2. Tracez une ligne sur le panneau d'isolation R1 fourni d'une longueur de 1/8 po (3 mm) de moins que la largeur mesurée à l'étape 1, puis coupez le panneau d'isolation R1 en suivant la ligne (Fig. 12).

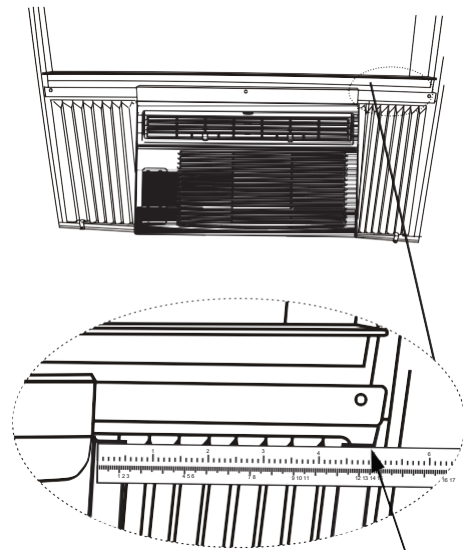

Mesurez la largeur interne du rideau latéral

Fig. 11

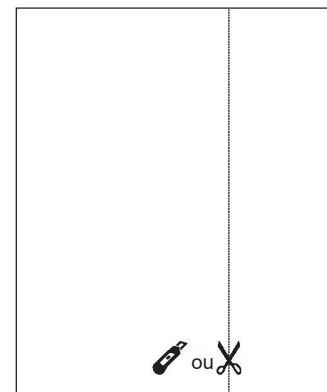

Fig. 12

Étape 3. Faites glisser le panneau d'isolation R1 dans le rideau latéral, la face avec motif doit être située vers l'intérieur (Fig. 13).

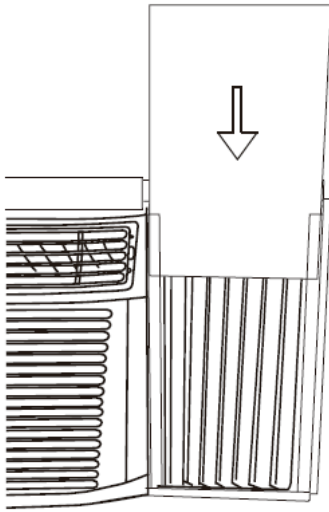

Fig. 13

Étape 4. Répétez l'opération de l'autre côté.

8 INSTALLATION DU BOURRELET DE CALFEUTRAGE (s'applique uniquement aux modèles Energy Star)

Afin de réduire les fuites d'air entre le climatiseur et l'ouverture de la fenêtre, ajustez le calfeutrage anti-intempéries à la longueur appropriée, retirez le revêtement de protection et comblez les trous si nécessaire (Fig. 14).

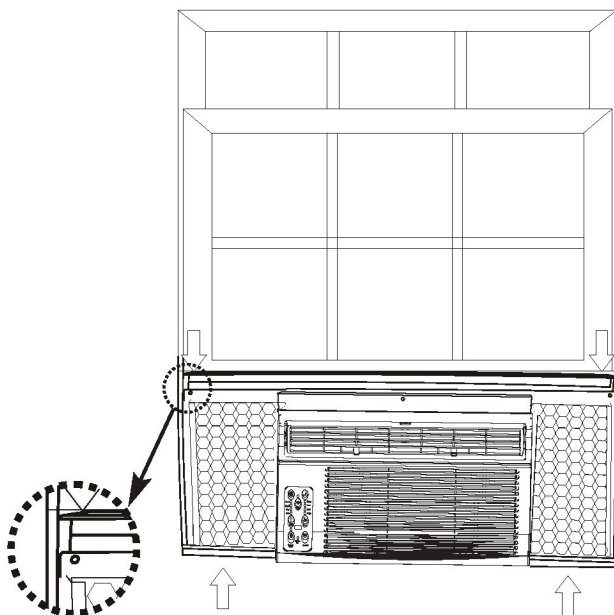

Fig. 14

En cas de blocage du climatiseur par la contre-fenêtre

Ajoutez une planche de bois, comme indiqué dans la Fig. 15, ou retirez la contre-fenêtre avant d'installer le climatiseur.

Si la contre-fenêtre ne peut être retirée, assurez-vous que les trous ou ouvertures d'évacuation ne sont pas obstrués par du calfeutrage ou de la peinture. L'eau de pluie accumulée ou la condensation doivent pouvoir s'évacuer.

Retrait du climatiseur de la fenêtre

Éteignez le climatiseur et débranchez le câble d'alimentation. Retirez le joint de châssis situé entre les fenêtres et dévissez le verrou de châssis de sécurité.

Retirez les vis installées dans le cadre et le verrou de cadre.

Retirez le panneau R1 et fermez (par glissement) les panneaux latéraux dans le cadre.

En maintenant fermement le climatiseur, relevez le châssis et retirez le panneau avec précaution.

Veillez à ne pas renverser l'eau restante lorsque vous retirez l'appareil de la fenêtre par le haut.

Entreposez les pièces AVEC le climatiseur.

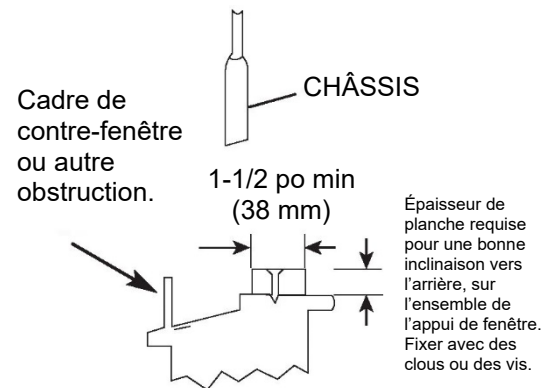

Fig. 15

Instructions d'installation (pour les modèles de 15 000 à 28 500 Btu/h)



AVANT DE COMMENCER

Lisez intégralement et attentivement les instructions.

IMPORTANT : Conservez ces instructions pour l'usage de l'inspecteur local.

IMPORTANT : Respectez l'ensemble des normes et ordonnances applicables.
Note à l'attention de l'installateur : veillez à laisser ces instructions au consommateur.
Note à l'intention du consommateur : conservez ces instructions pour consultation ultérieure.

Niveau de compétence : l'installation de cet appareil requiert des compétences de base en mécanique.

Temps de réalisation : environ 1 heure. Il est recommandé que ce produit soit installé par deux personnes.

La bonne installation relève de la responsabilité de l'installateur.

Les défaillances induites par une mauvaise installation ne sont pas couvertes par la garantie.

Lors de l'installation de ce climatiseur, vous DEVEZ utiliser l'ensemble des pièces fournies et suivre les procédures d'installation indiquées dans ces instructions.

ATTENTION

Ne coupez ou ne retirez, sous aucun prétexte, la troisième broche (de mise à la terre) du câble d'alimentation. Ne changez pas la fiche du câble d'alimentation du climatiseur.

Le câblage en revêtement aluminium peut présenter des problèmes spécifiques; consultez un électricien qualifié. Lors de la manipulation de l'appareil, veillez à éviter de vous couper avec les bords tranchants en métal et les ailettes en aluminium situées sur les bobines avant et arrière.

REMARQUE :

Conservez le carton et ces instructions d'installation pour consultation ultérieure. La boîte constitue le meilleur moyen de conservation pendant l'hiver, ou lorsque l'appareil est inutilisé.

Instructions préliminaires

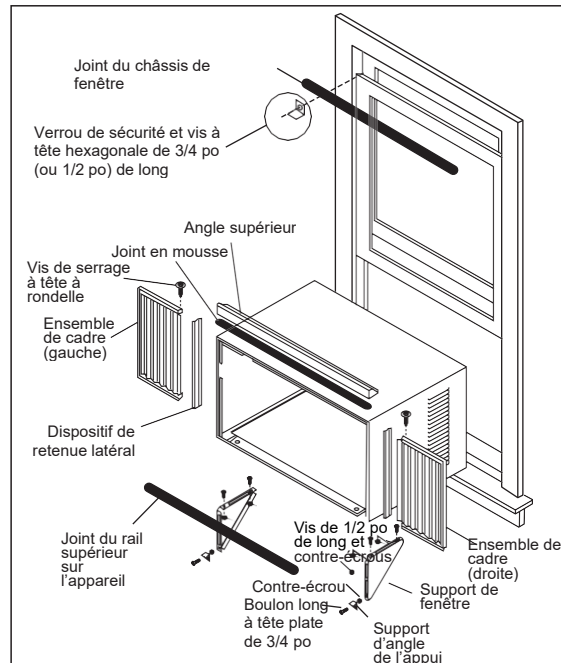

Suivez les étapes suivantes avant d'entamer l'installation de l'appareil. Voir les illustrations ci-dessous.

Vérifiez les dimensions de votre appareil pour déterminer le type de votre modèle :

Hauteur de l'appareil : 18 5/8 po 17 5/8 po

Largeur de l'appareil : 26 1/2 po 23 5/8 po

Ouverture de fenêtre min. : 19 1/2 po 18 1/2 po

Largeur de fenêtre min. : 31 po 28 po

Largeur de fenêtre max. : 42 po 40 1/2 po

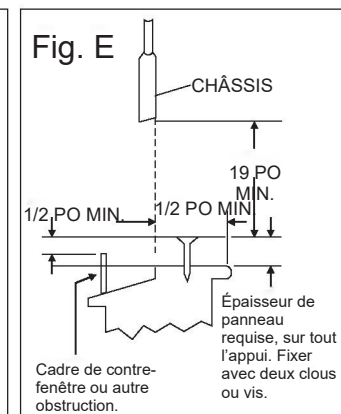
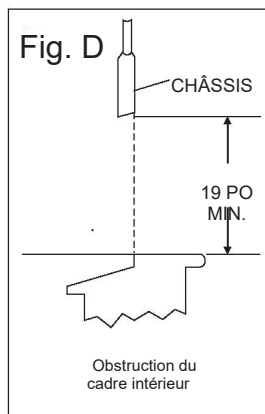

1. Vérifiez la dimension de l'ouverture de fenêtre – les pièces de montage fournies avec le climatiseur sont conçues pour être installées dans un appui de fenêtre à guillotine double en bois. Les pièces standard sont conçues pour les dimensions de fenêtre énumérées ci-dessus. Ouvrez le châssis de 19 pouces (483 mm) minimum. Voir Fig. D.

2. Vérifiez l'état de la fenêtre – toutes les pièces en bois de la fenêtre doivent être en bon état et capables de maintenir fermement les vis nécessaires. Dans le cas contraire, réalisez des réparations avant d'installer l'appareil.



3. Vérifiez vos contre-fenêtres – si votre cadre de fenêtre ne permet pas l'ouverture requise, ajustez-le en ajoutant une planche de bois, comme indiqué dans la Fig. E, ou en retirant la contre-fenêtre au moment de l'installation du climatiseur.

4. Vérifiez que rien n'obstrue le débit d'air – vérifiez la zone extérieure de la fenêtre à la recherche d'arbustes, d'arbres ou d'auvents. À l'intérieur, assurez-vous qu'aucun meuble, drap ou rideau ne bloque le débit d'air.

5. Vérifiez la disponibilité du service électrique – l'alimentation doit être identique à celle indiquée sur la plaque signalétique de l'appareil. Le câble d'alimentation mesure 48 pouces de long. Assurez-vous de disposer d'une prise à proximité.

6. Déballez avec précaution le climatiseur – retirez l'intégralité de l'emballage. Protégez le sol ou le tapis des éventuels dommages. Le déplacement et l'installation de l'appareil requièrent deux personnes.

Matériel (fourni avec l'appareil)

	Vis de serrage de 7/16 po et rondelle plate pour panneaux de fenêtre	2 de chaque
	Vis à tête hexagonale de 3/4 (ou 1/2) po de long	7
	Verrou de sécurité	1
	Vis de 1/2 po de long et contre-écrou	4 de chaque
	Boulon à tête plate de 3/4 po de long et contre-écrou	2 de chaque
	Support d'angle de l'appui	2
	Verrou de cadre (pour fenêtre en bois) (sur certains modèles)	2
	Vis de 3/4 po de long (sur certains modèles)	2
	Vis longue de serrage à tête hexagonale pour angle supérieur, dispositif de retenue latéral de 5/16 po de long	10
	Joints en mousse	2
	Joint en mousse de châssis de fenêtre	1
	Verrou de sécurité (pour fenêtre à revêtement en vinyle) (sur certains modèles)	2
	Vis de serrage cruciformes n° 10 de 1/4 po (pour fenêtre à revêtement en vinyle) (sur certains modèles)	2
	Matériel R1	2
	Bourrelet de calfeutrage (10 po * 3/4 po * 1/12 po)	5

REMARQUE : Le panneau R1 et le calfeutrage anti-intempéries sont uniquement disponibles pour les modèles Energy Star (uniquement pour les modèles ≥ 15 000 Btu/h).

Outils nécessaires

Un large tournevis à lame plate; ruban à mesurer; pinces ou clés réglables; crayon; clés à douilles de nivelage; tournevis cruciforme.

A. Montage sur fenêtre

1 Retrait du climatiseur du caisson

REMARQUE : Retirez tout élément d'emballage du caisson extérieur.

1. Abaissez la grille avant et retirez le filtre. (Voir Fig. 1.)
2. Soulevez la grille avant vers le haut et placez-la sur le côté.
3. Localisez les quatre vis avant puis retirez-les. Ces vis seront nécessaires pour la réinstallation du panneau avant (voir Fig. 2).

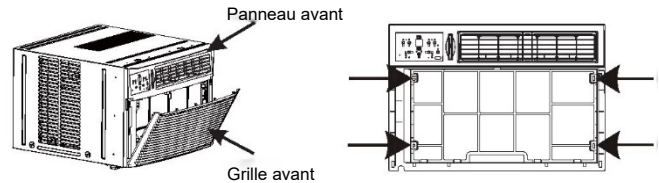

Fig. 1

Fig. 2

4. Appuyez sur le côté métallique du caisson pour récupérer les languettes plastiques situées sur chaque côté du panneau avant (voir Fig. 3).
5. Soulevez doucement le panneau hors de l'appareil (voir Fig. 3A).
6. Déconnectez la prise de connexion du panneau d'affichage de l'appareil et placez le panneau sur le côté (voir Fig. 4).

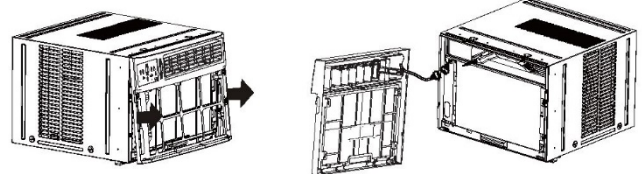

Fig. 3

Fig. 4

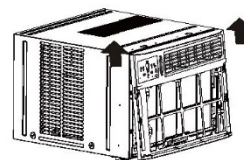

Fig. 3A

7. Retirez les vis de sécurité de transport du haut de l'appareil et sur le côté, à la base s'il y en a (voir Fig. 5).
8. Maintenez le caisson tout en tirant sur la poignée du bac de condensation, puis retirez l'appareil avec précaution.
9. Ajoutez deux joints en mousse sur le haut du caisson, à l'endroit où se trouvaient les vis de sécurité de transport (voir Fig. 6)

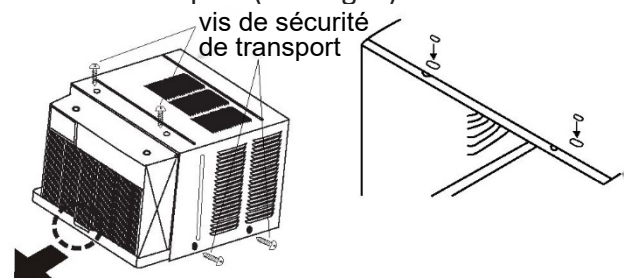

Fig. 5

Fig. 6

10. Votre appareil peut être équipé d'un emballage interne. Cet emballage doit être retiré avant d'installer à nouveau le climatiseur dans le caisson. (Voir Fig. 7.)

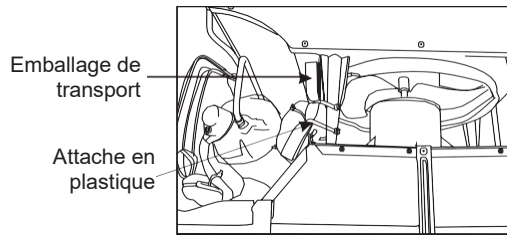

Fig. 7

2 Installation du support d'angle supérieur et latéral

1. Fixez le joint en mousse sur l'angle supérieur, au-dessus des trous, comme indiqué dans la Fig. 6.
2. Installez les dispositifs de retenue d'angle supérieur et latéral sur le caisson, comme indiqué dans la Fig.8 (10 vis).

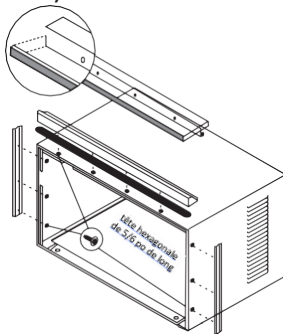

Fig. 8

3 Assemblage des panneaux de liaison pour fenêtre

1. Placez le caisson sur le sol, un établi ou une table.
2. Faites glisser la section « I » du panneau de liaison pour fenêtre dans le dispositif de retenue sur le côté du caisson (Fig.9 et Fig.10). Répétez l'opération pour les deux côtés.

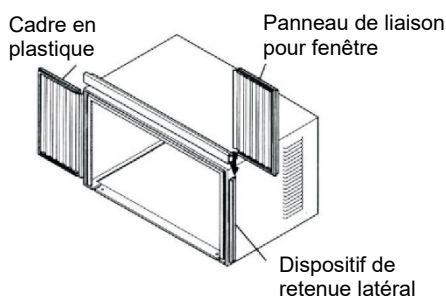

Fig. 9

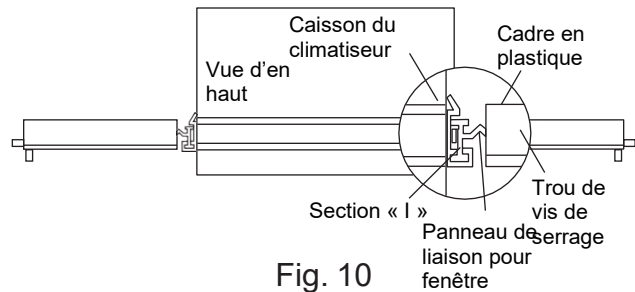

Fig. 10

3. Insérez les pattes supérieure et inférieure du cadre du panneau de liaison pour fenêtre dans le canal de l'angle supérieur et du rail inférieur. Répétez l'opération pour les deux côtés.
4. Insérez les vis (2) de serrage à tête à rondelle de 7/16 po dans les trous de la patte supérieure du cadre du panneau de liaison (voir étape 6). Ne les serrez pas complètement. Faites en sorte que la patte puisse glisser librement. Le serrage des vis intervient après la section 6.

4 Placement du caisson dans la fenêtre

1. Ouvrez la fenêtre et marquez le centre de l'appui intérieur de la fenêtre, comme indiqué (Fig. 11).
2. Placez le caisson dans la fenêtre, l'angle inférieur de l'appui de fenêtre bien en place sur la fenêtre, comme indiqué. Abaissez temporairement la fenêtre derrière l'angle supérieur afin de maintenir le caisson en place (Fig. 12).

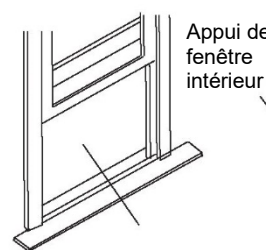

Fig. 11

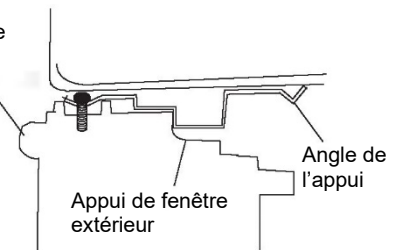
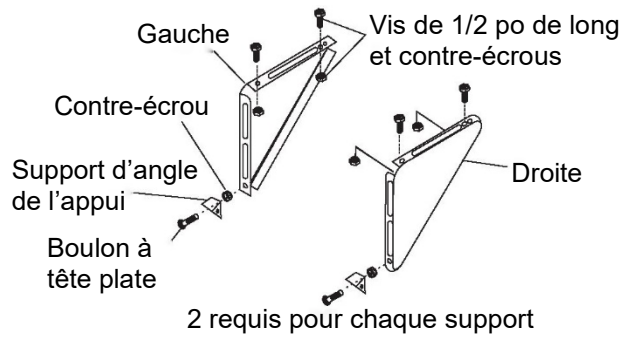
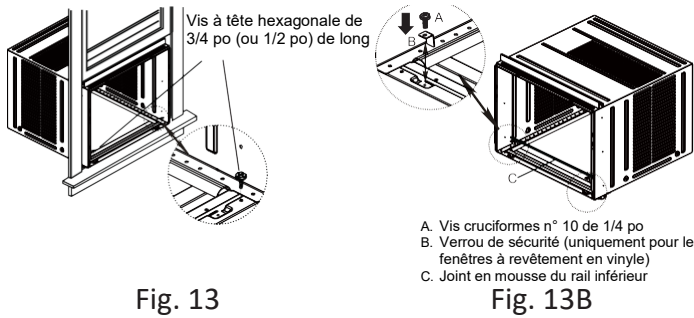

Fig. 12

3. Décalez le caisson vers la gauche ou la droite si nécessaire afin d'aligner le centre du caisson avec la ligne centrale tracée sur l'appui intérieur.
4. Pour une fenêtre en bois : Fixez le caisson à l'appui de fenêtre intérieur en insérant deux vis dans les trous (Fig. 13) (vous aurez peut-être besoin de prépercer les avant-trous). Pour une fenêtre à revêtement en vinyle : Placez deux verrous de serrage dans les trous situés en bas du caisson et vissez deux vis de serrage cruciformes n° 10 de 1/4 po à travers les verrous de sécurité du caisson, comme indiqué (Fig. 13B).
5. Retirez la bande adhésive du côté adhésif du joint en mousse du rail inférieur. Appliquez le joint sur les vis fixant le rail inférieur à l'appui de fenêtre intérieur.



5 Installation du support

1. Maintenez chaque support encastré contre l'extérieur de l'appui puis serrez le bas du caisson, comme indiqué dans la Fig.15A. Marquez l'emplacement supérieur des supports sur l'appui et retirez-les.
2. Assemblez le support d'angle de l'appui aux supports à la position marquée (Fig.15B). Serrez à la main de façon à pouvoir modifier ultérieurement.

REMARQUE : Vérifiez que le climatiseur est incliné vers l'arrière d'environ 1 ¼ po à 1 ⅝ po (inclinaison d'environ 3° à 4° vers le bas extérieur). Si votre appareil est correctement installé, la condensation ne doit pas s'évacuer du trou d'évacuation du débit d'air lors d'une utilisation normale; corrigez l'inclinaison dans le cas contraire (Fig. 14).

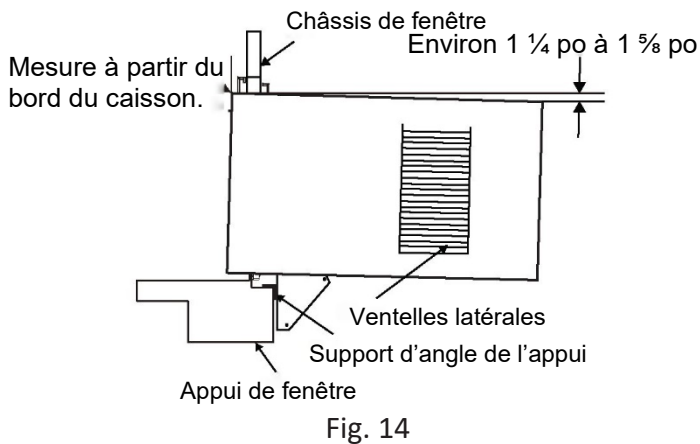

3. Installez les supports (en attachant les supports d'angle de l'appui) sur le bon trou en bas du caisson, comme indiqué dans la Fig. 16.
4. Serrez fermement les 6 boulons.

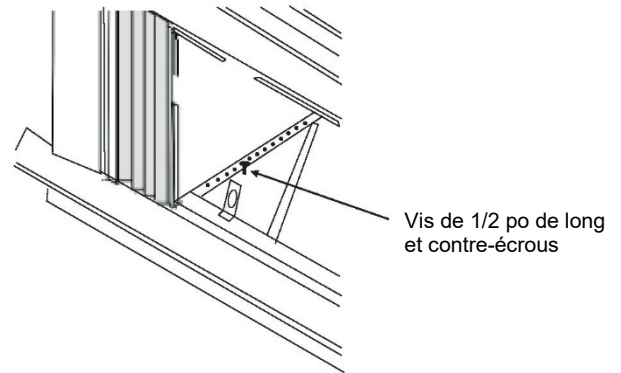

6 Déploiement des panneaux de liaison pour fenêtre

1. Soulevez avec précaution la fenêtre pour accéder aux vis de serrage du panneau de liaison. Dévissez les vis pour que les panneaux de liaison glissent facilement.
2. Déployez les panneaux sur toute l'ouverture de la fenêtre. Serrez les vis de serrage sur la partie supérieure (Fig.17).
3. Fermez la fenêtre derrière l'angle supérieur.

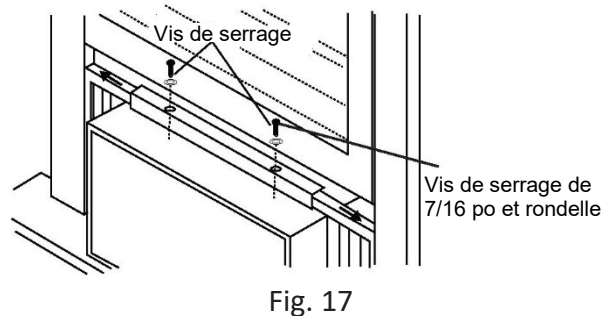
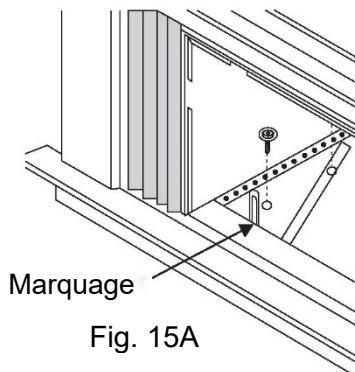

4. Fixation de l'angle supérieur au cadre de fenêtre : Utilisez un foret de 3/32 po pour percer un trou dans le trou au milieu de l'angle supérieur dans le cadre de fenêtre, puis vissez une vis de serrage à TÊTE HEXAGONALE de 3/4 po (ou 1/2 po) dans le trou du milieu de l'angle supérieur du cadre de fenêtre, comme indiqué (Fig. 17A)

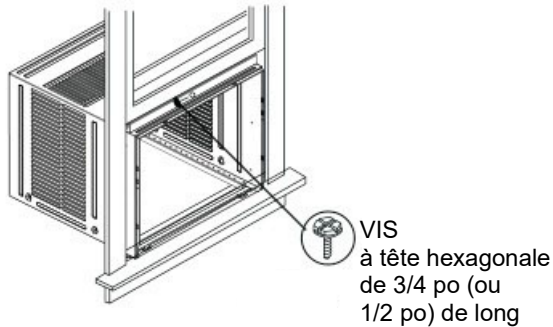
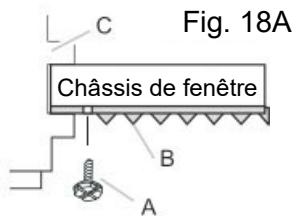

Fig. 17A

7 Fixation des panneaux de liaison au cadre de fenêtre

1. Déployez les panneaux de liaison pour fenêtre contre le cadre de fenêtre.
2. Utilisez un foret de 1/8 po pour percer un avant-trou dans le trou dans la patte supérieure de chaque panneau de liaison pour fenêtre ainsi que dans le châssis de fenêtre (Fig. 18A et Fig. 18B). Connectez avec une vis à tête hexagonale de 3/4 po (ou 1/2 po) de long



- Fig. 18A
- A. Vis à tête hexagonale de 3/4 po (ou 1/2 po) de long
 - B. Patte supérieure du panneau de liaison pour fenêtre de gauche
 - C. Canal de fenêtre

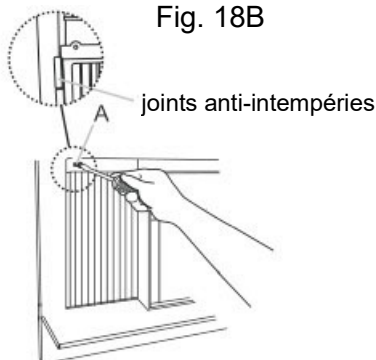

- Fig. 18B
- A. Vis à tête hexagonale de 3/4 po (ou 1/2 po) de long

3. Fixez les verrous de cadre à l'appui de fenêtre à l'aide de deux vis de 3/4 po (19 mm) (Fig. 18C) (sur certains modèles)

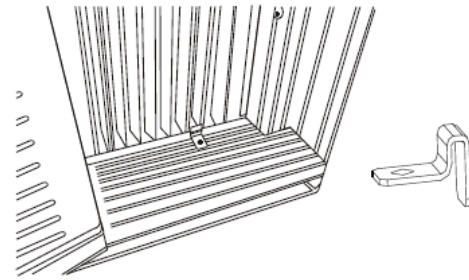

Fig. 18C

8 Installation du joint pour châssis de fenêtre et du verrou de sécurité

1. Ajustez le joint de châssis à la largeur de la fenêtre. Insérez-le dans l'espace entre les châssis supérieur et inférieur (Fig. 18).

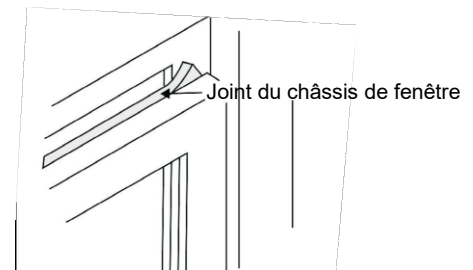

Fig. 18

2. Fixez le verrou de sécurité à angle droit (Fig. 19).

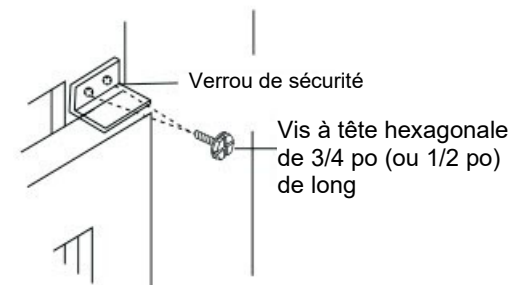

Fig. 19

9 Installation du châssis dans le caisson et de l'avant sur l'appareil

1. Soulevez le climatiseur et faites-le glisser délicatement dans le caisson en le laissant dépasser de 6 pouces.
2. N'appuyez PAS sur les commandes ou les bobines à ailettes.
3. Assurez-vous que le châssis est fermement fixé à l'arrière du caisson.
4. L'installation de la partie avant est l'opération inverse du retrait décrit dans la section 1.

10 INSTALLATION DU MATÉRIEL R1 (s'applique uniquement aux modèles Energy Star $\geq 15\ 000$ Btu/h)

Afin de réduire les fuites d'air et d'assurer une isolation optimale, il est nécessaire d'installer le matériel R1 sur le rideau latéral. Suivez les instructions ci-dessous.

Étape 1. Une fois l'appareil installé sur la fenêtre, mesurez la largeur intérieure du rideau latéral, comme indiqué (Fig. 20).

Étape 2. Tracez une ligne sur le panneau d'isolation R1 fourni d'une longueur de 1/8 po (3 mm) de moins que la largeur mesurée à l'étape 1, puis coupez le panneau d'isolation R1 en suivant la ligne (Fig. 12).

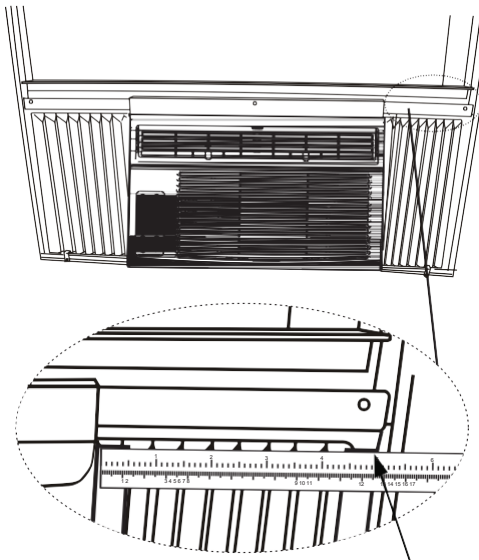

Mesurez la largeur interne du rideau latéral

Fig. 20

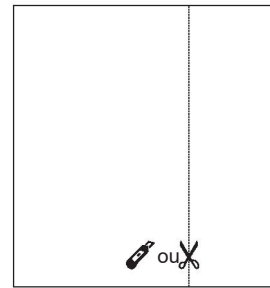

Fig. 21

Étape 3. Faites glisser le panneau d'isolation R1 dans le rideau latéral, la face avec motif tournée vers l'intérieur (Fig. 22).

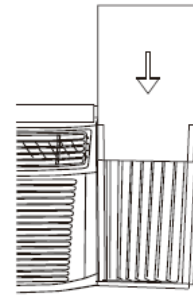

Fig. 22

Étape 4. Répétez l'opération de l'autre côté.

11 INSTALLATION DU BOURRELET DE CALFEUTRAGE (s'applique uniquement aux modèles Energy Star)

Afin de réduire les fuites d'air entre le climatiseur et l'ouverture de la fenêtre, ajustez le bourrelet de calfeutrage à la longueur appropriée, retirez le revêtement de protection et comblez les trous si nécessaire (Fig. 23).

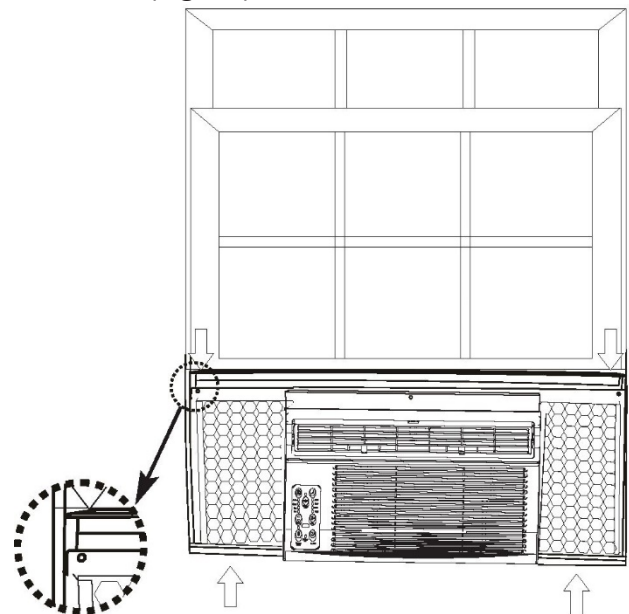

Fig. 23

B. Installation dans le mur

REMARQUE : Consultez les codes de bâtiment locaux ou un charpentier qualifié avant installation.

1 Sélection de l'emplacement mural

Le climatiseur possède un châssis coulissant afin qu'il puisse être installé sur un mur extérieur, comme décrit ci-dessous :
Épaisseur max. du mur : 12 po ou 10 po
IMPORTANT : Les ventelles latérales ne doivent jamais être obstruées. **REMARQUE :** Toutes les pièces nécessaires à l'installation dans le mur sont fournies, à l'exception d'un cadre en bois et de 10 vis pour bois (n° 10 de 1 po de long minimum). Sélectionnez une surface murale qui :

1. ne soutient pas de charges structurales majeures telles qu'une structure de cadre à l'extrémité des fenêtres, sous des points de support de structure, etc.;
2. ne contient pas de réseau de plomberie ou de câbles;
3. se trouve à proximité de prises électriques ou d'un endroit où il est possible d'en installer;
4. n'est pas bloquée au niveau de la zone à refroidir;
5. permet un débit d'air libre depuis la face arrière et l'extrémité (extérieure) du climatiseur.

2 Préparation du mur

1. Préparez le cadre dans la structure du mur (y compris la brique et le placage en stucco). Depuis l'intérieur de la pièce, trouvez un poteau mural le plus près possible du centre de la zone où se trouvera le climatiseur (en sondant le mur ou par recherche magnétique de clous).
2. Coupez ou cassez un trou de chaque côté du poteau central.
3. Mesurez l'espace entre les bords internes de tous les autres poteaux, comme indiqué dans la Fig. 1.

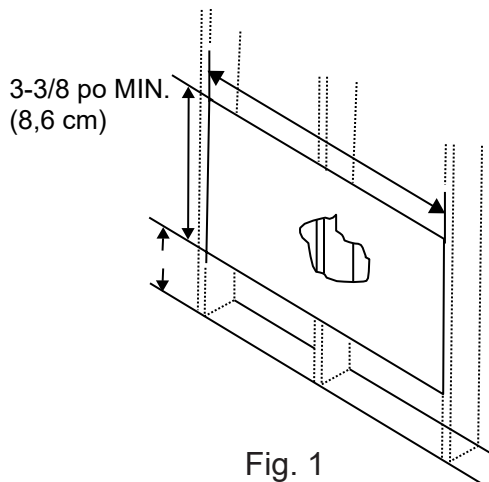

Fig. 1

Mesurez attentivement et créez une ouverture adaptée aux dimensions de votre modèle. Voir Fig. 1 et Fig. 2.

LARGEUR « X » = largeur interne du modèle plus deux fois l'épaisseur du matériau utilisé pour le cadre.
HAUTEUR « Y » = hauteur interne du modèle plus deux fois l'épaisseur du matériau utilisé pour le cadre.

Hauteur interne du cadre : 18-7/8 po (47,9 cm) ou 18 po (45,7 cm)
Largeur interne du cadre : 26-3/4 po (67,9 cm) ou 23-7/8 po (60,6 cm)

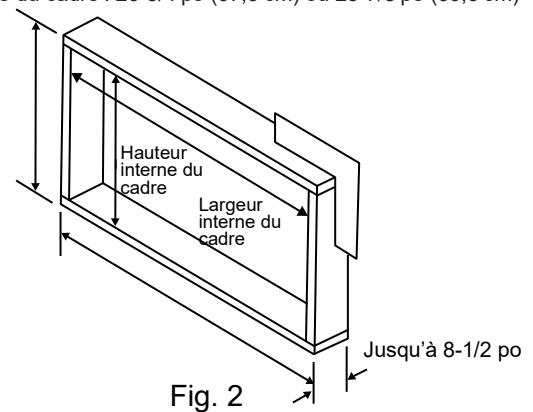

Fig. 2

4. Construisez un cadre en bois avec les dimensions INTERNES indiquées de votre modèle ci-dessous. (Pensez à mesurer deux fois.) La profondeur du cadre doit être identique à celle de l'épaisseur du mur. Comblez l'espace entre l'ouverture et les poteaux avec des entretoises en bois, comme indiqué.
5. Clouez le cadre à la partie encastrée avant des entretoises avec la cloison sèche.

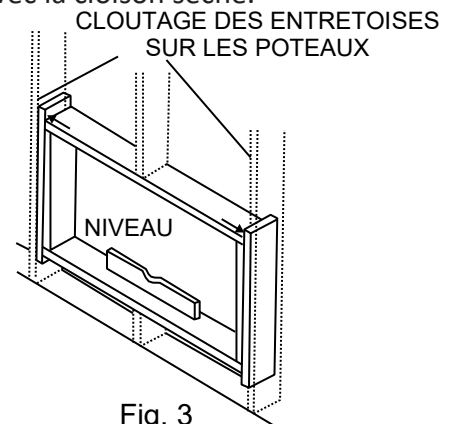

Fig. 3

REMARQUE : Si l'épaisseur du mur est de 8-1/2 po ou plus, ajoutez du bardage en aluminium sur le bas de l'ouverture du cadre pour garantir l'étanchéité de la zone entre les murs interne et externe.

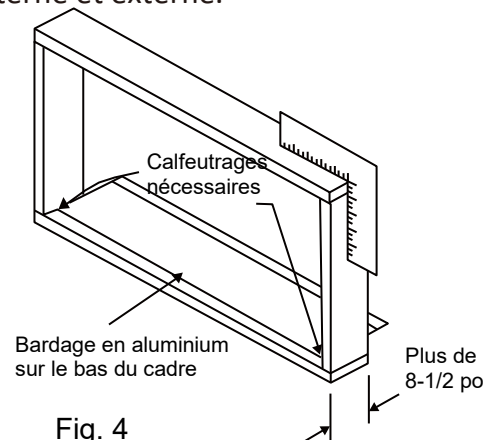

Fig. 4

3 Préparez et installez le caisson

1. Faites coulisser le châssis du caisson. Reportez-vous à l'étape une de la section Montage sur la fenêtre.
2. Placez le caisson dans l'ouverture de la fenêtre de façon à ce que le rail inférieur appuie fermement contre le plateau inférieur de l'encadrement en bois.
3. Inclinez le caisson de façon à ce que l'eau puisse s'évacuer. (Voir la Fig. 5 ci-dessous.)
4. Fixez le rail inférieur à l'encadrement en bois avec deux grandes vis à bois de 1 pouce (2,5 cm) de long dans les deux trous de la traverse sur l'encadrement. (Voir fig. 6.)

REMARQUE : Vérifiez que le climatiseur est incliné vers l'arrière d'environ 1 ¼ po à 1 ⅝ po (inclinaison d'environ 3° à 4° vers le bas à l'extérieur). Si votre appareil est correctement installé, la condensation ne doit pas s'évacuer du trou d'évacuation du débit d'air lors d'une utilisation normale; corrigez l'inclinaison dans le cas contraire (Fig. 14).

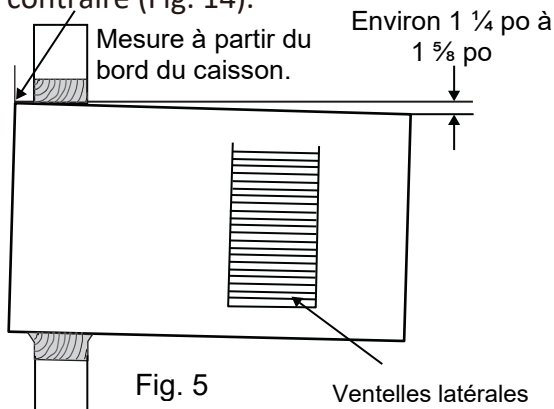

Fig. 5

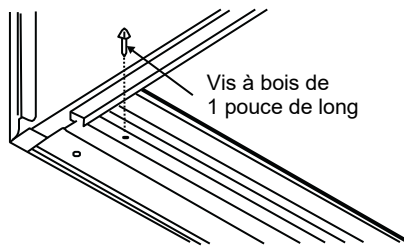

Fig. 6

Reportez-vous à l'étape 5 de la section Montage sur la fenêtre pour l'assemblage des supports de fixation. Il est recommandé d'utiliser des équerres de fixation avec le tasseau de bois cloué sur le mur extérieur.

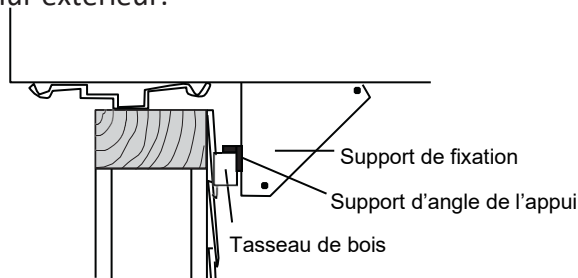

Fig. 7

5. Vissez ou clouez l'encadrement en bois du caisson avec des cales si l'encadrement est trop large, afin d'éviter un déséquilibre. Voir la figure 8. N'oubliez pas de conserver l'inclinaison nécessaire comme indiqué à l'étape 3.

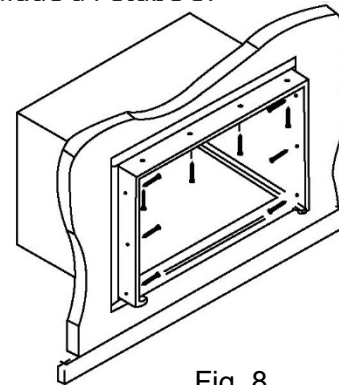

Fig. 8

6. Installez le châssis dans le caisson en suivant les étapes de l'étape 8 de la section Montage sur la fenêtre.

EN OPTION : Un calfeutrage et une installation de vérins sur le mur intérieur peuvent être mis en place. Vous pouvez acheter le bois dans une scierie ou quincaillerie locale. À l'extérieur, calfeutrez les ouvertures au-dessus et sur les côtés du caisson, et tous les côtés des douilles en bois vers l'ouverture.

REMARQUE : Reportez-vous à l'étape 5, section 3 des instructions de montage sur la fenêtre pour voir où se trouve le joint du rail inférieur.

C. Travaux de maçonnerie

1. Découpez ou construisez une ouverture murale dans le mur de maçonnerie semblable à la structure de l'encadrement (reportez-vous à l'étape 2 de la section Installation à travers un mur si votre mur est plus épais que 8-1/2 pouces).
2. Fixez le caisson avec des clous à maçonnerie, ou les vis d'ancrage à maçonnerie appropriées. (Vous pouvez également fixer le caisson en construisant un encadrement dans le mur de maçonnerie comme celui indiqué sur la figure 3 de l'étape 2 de la section Préparation du mur. Fixez le cadre au mur de maçonnerie de manière sécurisée. Cette option permet de bien dégager les grilles d'aération de chaque côté du caisson.)
3. Installez un linteau pour soutenir le mur de maçonnerie au-dessus du caisson. Les trous déjà présents sur le caisson peuvent être utilisés et/ou des trous supplémentaires peuvent être percés pour fixer le caisson à divers endroits. Assurez-vous que les grilles d'aération sont bien dégagées conformément à l'étape 1 de la section Choisir l'emplacement sur le mur.
4. Installez les supports de fixation du caisson extérieur comme indiqué à l'étape 2 de la section Installation à travers un mur. Calfeutrez ou recouvrez d'un solin si nécessaire afin de créer un joint d'étanchéité tout autour du caisson.
5. Pour terminer l'installation, appliquez des moulures décoratives en bois autour des avant-corps du caisson dépassant dans la pièce.

Bruits normaux

Bruits normaux

Claquement aigu

Les compresseurs à haute efficacité peuvent émettre un claquement aigu pendant le cycle de refroidissement.

Vibration

L'appareil peut vibrer et émettre un bruit dû à une installation de qualité inférieure ou à une fragilité de la structure de la fenêtre ou du mur adjacent.

Bruits métalliques ou bruits de commutation

Des gouttes d'eau tombant sur le condensateur pendant le fonctionnement normal peuvent causer un « cliquetis ou un bruissement ». Vous pouvez réduire ce bruit en retirant le raccord d'arrivée d'eau à l'arrière de l'appareil en bas, comme indiqué ci-dessous. Le fait de retirer ce raccord réduira la performance énergétique de votre appareil. Remarque : N'essayez pas de percer des trous dans le plateau pour vous débarrasser des bruits normaux, car cela annulera la garantie.

Bruit d'air soufflé

Vous pouvez entendre le bruit de l'air soufflé déplacé par le ventilateur dans la partie avant de l'appareil.

Gargouillement/Sifflement

Il est possible d'entendre des « gargouillements ou des sifflements » dus au réfrigérant traversant l'évaporateur pendant le fonctionnement normal.

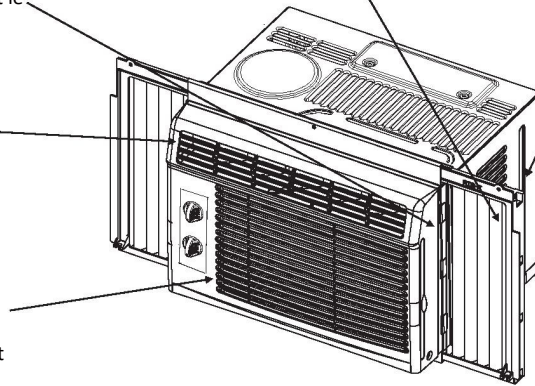

Pour certains modèles

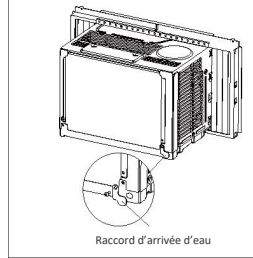

Claquement aigu

Les compresseurs à haute efficacité peuvent émettre un claquement aigu pendant le cycle de refroidissement.

Vibration

L'appareil peut vibrer et émettre du bruit en cas d'installation incorrecte ou de construction de mauvaise qualité du mur ou de la fenêtre.

Bruits métalliques ou bruits de commutation

Des gouttes d'eau tombant sur le condensateur pendant le fonctionnement normal peuvent causer un « cliquetis ou un bruissement ». Vous pouvez réduire ce bruit en retirant le raccord d'arrivée d'eau sous l'arrière de l'appareil, comme indiqué ci-dessous. Le fait de retirer ce raccord réduira la performance énergétique de votre appareil. Remarque : N'essayez pas de percer des trous dans le plateau pour vous débarrasser des bruits normaux, car cela annulerait la garantie.

Bruit d'air soufflé

Vous pouvez entendre le bruit de l'air soufflé déplacé par le ventilateur dans la partie avant de l'appareil.

Gargouillement/Sifflement

Il est possible d'entendre des « gargouillements ou des sifflements » dus au réfrigérant pendant le fonctionnement normal.

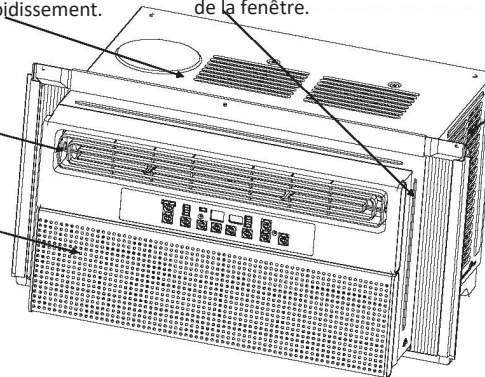

Modèle A

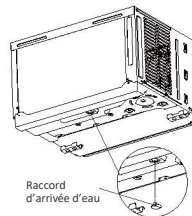

Modèle B

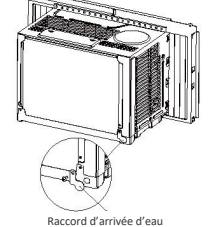

Claquement aigu

Les compresseurs à haute efficacité peuvent émettre un claquement aigu pendant le cycle de refroidissement.

Vibration

L'appareil peut vibrer et émettre du bruit en cas de mauvaise installation dans le mur ou la fenêtre.

Bruit d'air soufflé

Vous pouvez entendre le bruit de l'air soufflé déplacé par le ventilateur dans la partie avant de l'appareil.

Gargouillement/Sifflement

Il est possible d'entendre des « gargouillements ou des sifflements » dus au réfrigérant traversant l'évaporateur pendant le fonctionnement normal.

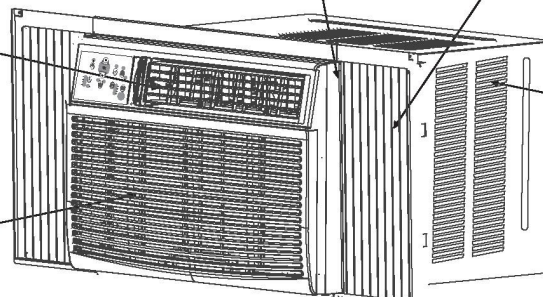

Bruits métalliques ou bruits de commutation

Des gouttes d'eau tombant sur le condensateur pendant le fonctionnement normal peuvent causer un cliquetis ou un bruissement.

REMARQUE :

Toutes les illustrations présentes dans ce manuel sont utilisées à des fins explicatives uniquement. Votre modèle de climatiseur peut être légèrement différent. C'est la véritable forme qui prévaut.

Caractéristiques du climatiseur

⚠ AVERTISSEMENT

Lisez les INSTRUCTIONS IMPORTANTES DE SÉCURITÉ afin de réduire le risque d'incendie, de choc électrique, ou de blessures à autrui avant de faire fonctionner cet appareil.

⚠ ATTENTION

Veillez toujours attendre 3 minutes avant de rallumer l'appareil si vous venez juste de l'éteindre, et lorsque vous passez du mode ventilation au mode froid, puis revenez au mode froid. Cela empêche le compresseur de surchauffer et de potentiellement déclencher le disjoncteur.

Pour commencer à faire fonctionner le climatiseur, suivez ces étapes :

1. Réglez le thermostat sur le plus haut numéro (température la plus froide).
2. Réglez le bouton de commande sur le plus haut paramètre COOL (FROID).
3. Ajustez les grilles d'aération pour obtenir un débit d'air confortable (voir la section Grilles d'aération directionnelles).
4. Une fois que la pièce s'est rafraîchie, ajustez le thermostat à la température souhaitée.
5. Assurez-vous le débit d'air à l'intérieur et à l'extérieur n'est pas entravé par quoi que ce soit.

Grilles d'aération directionnelles

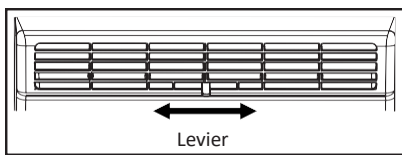

Direction de l'air pour 05K, 06K

Les grilles d'aération vous permettront de diriger le débit d'air à gauche ou à droite à travers la pièce, selon vos besoins. Déplacez les manettes de façon latérale jusqu'à ce que la position gauche ou droite désirée soit obtenue.

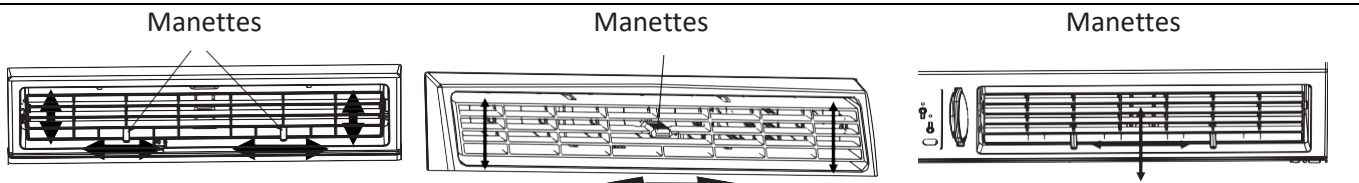

Direction de l'air

Direction de l'air

Direction de l'air (4 positions)

pour 06K, 08K, 10K, 12K, 15K, 18K, 25K, 28.5K

Les grilles d'aération vous permettront de diriger le débit d'air de haut en bas (sur certains modèles), et à gauche ou à droite à travers la pièce, selon vos besoins. Faites pivoter les grilles horizontales jusqu'à ce que l'air soit dirigé vers le haut ou le bas, comme souhaité. Déplacez la ou les manettes d'un côté à l'autre jusqu'à ce que la position gauche ou droite désirée soit obtenue.

Commande de la bouche d'air frais (sur les modèles 10-12K)

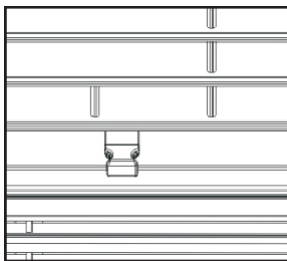

Fig. A BOUCHE D'AÉRATION FERMÉE

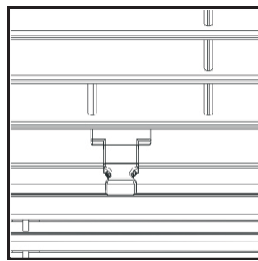

Fig. B BOUCHE D'AÉRATION OUVERTE

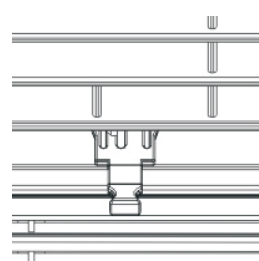

Fig. C BOUCHE D'AÉRATION ET D'ASPIRATION OUVERTES

La bouche d'air frais permet au climatiseur de :

1. Recycler l'air intérieur – Bouche d'aération fermée (voir Fig. A)
2. Introduire de l'air frais dans la pièce – Bouche d'aération ouverte (voir Fig. B)
3. Changer l'air de la pièce et introduire de l'air frais dans la pièce – Bouche d'aération et d'aspiration ouvertes (voir Fig. C)

Commande de bouche d'air frais (sur les modèles 15~28.5K) :

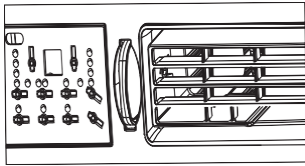

Fig. A BOUCHE D'AÉRATION FERMÉE

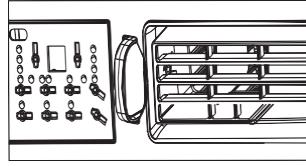

Fig. B BOUCHE D'AÉRATION OUVERTE

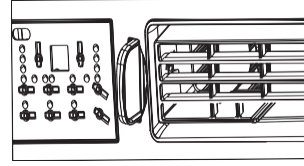
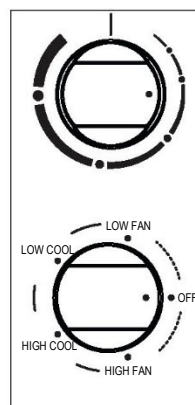
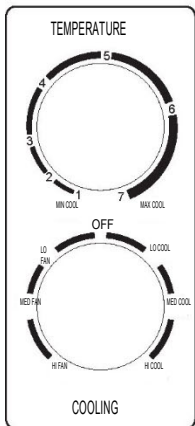
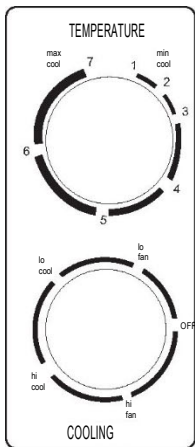

Fig. C BOUCHE D'AÉRATION ET D'ASPIRATION OUVERTES

La bouche d'air frais permet au climatiseur de :

1. Recycler l'air intérieur – Bouche d'aération fermée (voir Fig. A)
2. Introduire de l'air frais dans la pièce – Bouche d'aération ouverte (voir Fig. B)
3. Changer l'air de la pièce et introduire de l'air frais dans la pièce – Bouche d'aération et d'aspiration ouvertes (voir Fig. C)



INSTRUCTIONS DE FONCTIONNEMENT DE LA COMMANDE MÉCANIQUE

REMARQUE :

Les commandes représentées dans ce manuel sont représentatives de beaucoup de modèles disponibles. Votre modèle peut présenter des commandes qui diffèrent légèrement.

Mode Rafraîchi

Vous pouvez sélectionner la configuration de refroidissement désirée en faisant tourner le bouton sur la droite pour sélectionner la fonction adaptée.

La fonction HI COOL (FROID INTENSE) représente l'effet de refroidissement et le débit maximal.

La fonction LO COOL (FROID FAIBLE) représente l'effet de refroidissement et le débit maximal.

La fonction MED COOL (FROID MODÉRÉ) représente l'effet de refroidissement et le débit intermédiaire (sur certains modèles). Le bouton OFF (ARRÊT) éteindra complètement l'appareil.

REMARQUE : Si votre appareil est équipé d'une poignée pour contrôler la bouche d'aération, maintenez-la fermée pour une efficacité optimale.

Mode Ventilateur

Faites tourner le bouton à gauche pour sélectionner la vitesse de ventilateur souhaitée pour la circulation de l'air. **REMARQUE :** Lorsque vous sélectionnez une vitesse de ventilateur, le compresseur ne fonctionnera pas. Sur les modèles composés d'une commande de la bouche d'aération, ce mode peut être utilisé pour retirer l'air vicié de la pièce ou pour introduire de l'air frais dans la pièce. Reportez-vous à la section « Commande de la bouche d'air frais ».

Thermostat

Le thermostat est utilisé pour configurer la température de la pièce désirée lorsque l'appareil fonctionne en **MODE COOL (FROID)**.

Pour configurer la température de la pièce désirée, faites tourner le bouton du thermostat jusqu'à la température souhaitée. Après que la configuration de la température est terminée, le thermostat démarrera automatiquement et arrêtera le fonctionnement du compresseur afin de conserver la température sélectionnée.

Faites tourner le sélecteur du thermostat dans le sens des aiguilles d'une montre pour configurer un refroidissement plus intense. Configurer un refroidissement plus intense fera baisser la température de la pièce. Faites tourner le sélecteur du thermostat dans le sens inverse des aiguilles d'une montre pour configurer un refroidissement plus faible. Un refroidissement plus faible permet d'obtenir une température de la pièce plus élevée.

INSTRUCTIONS DE FONCTIONNEMENT DE LA COMMANDE ÉLECTRONIQUE

REMARQUE : Les différents modèles ont des boutons de commande et des voyants lumineux différents. Tous les boutons de commande et les voyants lumineux ci-dessous sont disponibles pour l'appareil que vous avez acheté. Veuillez vérifier le panneau de commande de l'appareil que vous avez acheté. L'appareil peut être contrôlé depuis le panneau de commande ou depuis la télécommande.

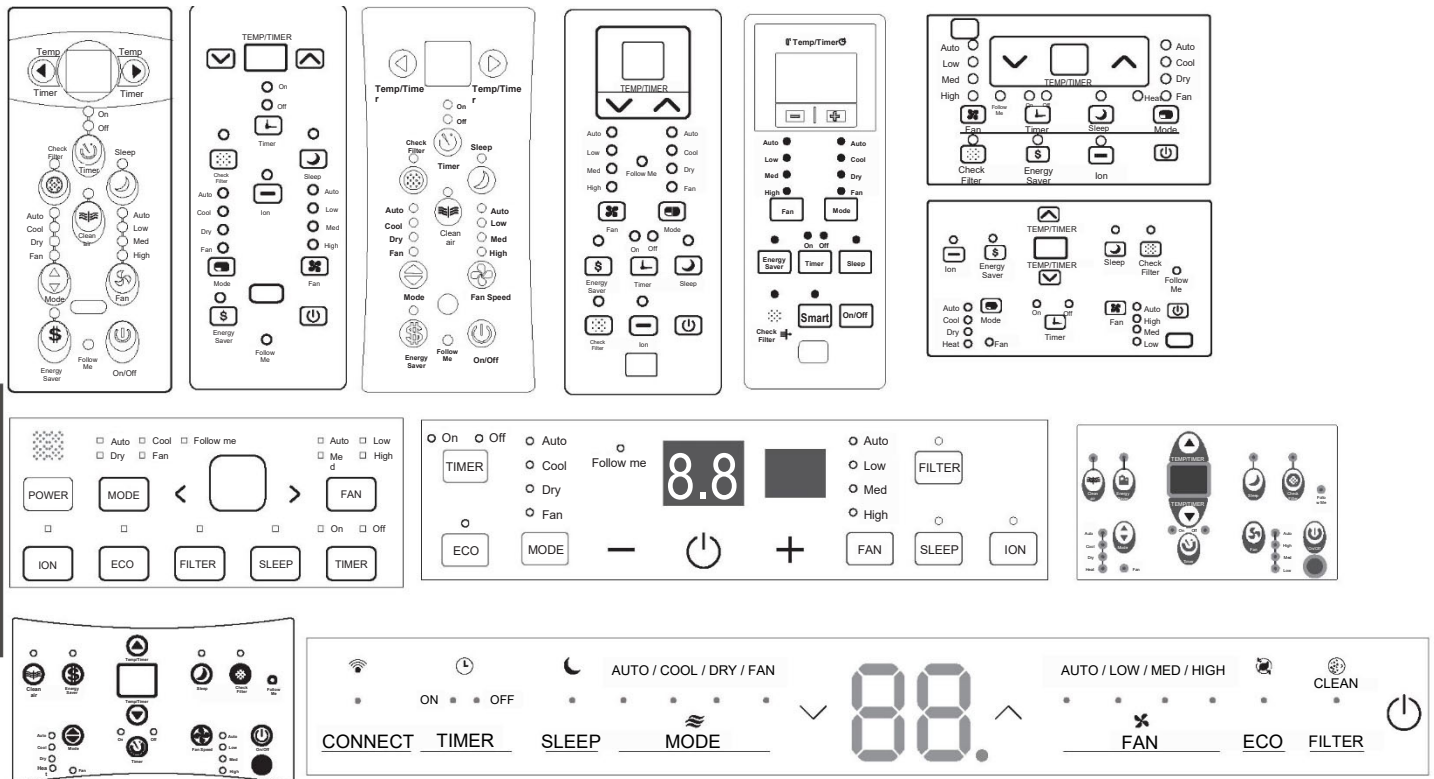

Caractéristiques du climatiseur

REMARQUE : Les fonctions Ion ou Clean air (Purifier l'air) peuvent remplacer les fonctions SMART (INTELLIGENT) ou WIRELESS (SANS FIL) ou CONNECT (CONNECTER) sur certains modèles. Les fonctions Heat (Chaud), Clean air (Purifier l'air), Ion, Smart (Intelligent), Wireless (Sans fil) sont optionnelles. Les fonctions Ion et Clean air (Purifier l'air) ne sont pas applicables pour les appareils R32/R290. Les fonctions Ion, Clean air (Purifier l'air), Smart (Intelligent), Wireless (Sans fil) et Connect (Connecter) peuvent ne pas s'appliquer sur certains modèles.

REMARQUE : L'aperçu du panneau de fonctions est basé sur un modèle classique, les fonctions sont les mêmes que sur votre climatiseur bien que quelques différences d'apparence puissent exister.

POUR ALLUMER OU ÉTEINDRE L'UNITÉ :

Appuyez sur le bouton POWER (ALIMENTATION) pour allumer ou éteindre l'appareil.

REMARQUE : L'appareil activera automatiquement la fonction Energy Saver (Économie d'énergie) lorsque les modes Cool (Froid), Dry (Sec) et Auto (Automatique) sont activés.

FONCTION CLEAN AIR (PURIFIER L'AIR) (ION)/SMART (INTELLIGENT) (WIRELESS [SANS FIL] ou CONNECT [CONNECTER]) :

(sur certains modèles)

Appuyez sur le bouton Clean Air (Purifier l'air) (ION), le générateur d'ions sera énérgisé et aidera à retirer le pollen et les impuretés dans l'air, et les coïncera dans le filtre. Appuyez sur le bouton SMART (INTELLIGENT) (WIRELESS [SANS FIL] ou connect [connecter]) pendant 3 secondes pour éteindre l'appareil et activer le mode de connexion SMART (INTELLIGENT) (WIRELESS [SANS FIL] ou connect [connecter]).

MODIFIER LES PARAMÈTRES DE TEMPÉRATURE :

Appuyez sur les boutons UP/DOWN (HAUT/BAS) pour modifier les paramètres de la température.

REMARQUE : Appuyez sur ou maintenez le bouton UP (HAUT) ou DOWN (BAS) jusqu'à ce que la température souhaitée apparaisse sur l'écran.

Cette température sera automatiquement maintenue entre 62 °F (17 °C) et 86 °F (30 °C).

Si vous souhaitez voir apparaître la température réelle de la pièce sur l'écran, reportez-vous à la section « Faire fonctionner avec la fonction Fan Only (Ventilateur seul) ».

FONCTION SLEEP (MISE EN VEILLE) :

Appuyez sur le bouton Sleep (Veille) pour activer le mode de mise en veille. Lorsque ce mode est enclenché, la température programmée augmentera (mode de refroidissement) ou baissera (mode de chauffage) de 2 °F/1 (ou 2) °C 30 minutes après que l'activation du mode. Ensuite, la température augmentera (mode de refroidissement) ou baissera (mode de chauffage) de nouveau de 2 °F/1 (ou 2) °C après 30 minutes supplémentaires. Cette nouvelle température sera maintenue pendant 6 ou 7 heures avant qu'elle revienne à la température sélectionnée au départ. Cette action désactivera le mode Sleep (Mise en veille) et l'appareil continuera de fonctionner selon la configuration initiale. La programmation du mode Sleep (Mise en veille) peut être annulée à tout moment pendant son fonctionnement en appuyant de nouveau sur le bouton Sleep (Mise en veille).

POUR AJUSTER LA VITESSE DU VENTILATEUR :

Appuyez sur le bouton Fan (Ventilateur) pour activer la fonction Fan Speed (Vitesse du ventilateur) en quatre étapes : Auto (Automatique), Low (Faible), Med (Moyen), High (Fort). À chaque fois que vous appuyez sur ce bouton, le mode de la fonction Fan Speed (Vitesse du ventilateur) change. Pour certains modèles, la vitesse du ventilateur ne peut pas être ajustée.

FONCTION CHECK FILTER (VÉRIFICATION DU FILTRE) :

Appuyez sur le bouton Check filter (Vérifier le filtre) pour activer cette fonction. Cette fonction fait office de rappel pour le nettoyage du filtre à air, afin d'optimiser le fonctionnement de l'appareil. Le voyant DEL s'allumera après 250 heures de fonctionnement. Pour redémarrer l'appareil après avoir nettoyé le filtre, appuyez sur le bouton Check Filter (Vérifier le filtre), et la lumière s'éteindra.

FONCTION ENERGY SAVER (ÉCONOMISEUR D'ÉNERGIE) :

Appuyez sur le bouton Energy saver (Économie d'énergie) pour activer cette fonction. Cette fonction est disponible pour les modes COOL (FROID), DRY (SEC), AUTO (AUTOMATIQUE) (seulement pour les modes AUTO-COOLING [REFROIDISSEMENT AUTOMATIQUE] et AUTO-FAN [VENTILATEUR SEUL]). Le ventilateur continuera de fonctionner pendant 3 minutes après que le compresseur s'éteint. Le ventilateur s'enclenche pendant 2 minutes à des intervalles de 10 minutes jusqu'à ce que la température de la pièce soit supérieure à la température programmée, à partir de laquelle le compresseur se réactive et le refroidissement commence.

**FONCTION FOLLOW ME (SUIS-MOI) :
(sur certains modèles)**

Le voyant clignote ou s'allume

Cette fonction peut SEULEMENT être activée depuis la télécommande. La télécommande sert de thermostat à distance et permet de contrôler la température précise à son emplacement. Pour activer la fonction Follow Me (Suis-moi), pointez la télécommande en direction de l'appareil et appuyez sur le bouton Follow Me (Suis-moi). La télécommande affiche la température réelle de son emplacement. La télécommande envoie ce signal au climatiseur toutes les 3 minutes jusqu'à ce que vous appuyiez de nouveau sur le bouton Follow Me (Suis moi). Si l'appareil ne reçoit pas le signal Follow Me (Suis-moi) pendant 7 minutes, l'appareil émettra un bip pour indiquer que le mode Follow Me (Suis-moi) est désactivé.

POUR SÉLECTIONNER LE MODE DE FONCTIONNEMENT :

Pour choisir le mode de fonctionnement, appuyez sur le bouton Mode. À chaque fois que vous appuyez sur ce bouton, un mode est sélectionné parmi Auto (Automatique), Cool (Froid), Dry (Sec), Heat (Chaud) (sauf pour les modèles de refroidissement seul) et Fan (Ventilateur). Le voyant lumineux situé à côté s'allumera et restera allumé une fois que le mode désiré est sélectionné. L'appareil activera automatiquement la fonction Energy Saver (Économie d'énergie) lorsque les modes Cool (Froid), Dry (Sec), Auto (Automatique) (seulement pour les modes Auto-Cooling [Refroidissement automatique] et Auto-Fan [Ventilateur seul]) sont activés. Faire fonctionner avec le mode COOL (FROID) :

- Sélectionnez le mode Cool (Froid) pour configurer la fonction de refroidissement. Utilisez les boutons Up (Haut) et Down (Bas) pour sélectionner la température souhaitée. Lorsque le mode Cool (Froid) est sélectionné, la vitesse du ventilateur peut être ajustée en appuyant sur le bouton Fan (Ventilateur). Faire fonctionner avec le mode HEAT (CHAUD) (non présent sur les modèles de refroidissement seul) :
- Sélectionnez le mode Heat (Chaud) pour configurer la fonction de chauffage.

Utilisez les boutons Up (Haut) et Down (Bas) pour sélectionner la température souhaitée. Lorsque le mode Heat (Chaud) est sélectionné, la vitesse du ventilateur peut être ajustée en appuyant sur le bouton Fan (Ventilateur).

REMARQUE : Pour certains modèles, la vitesse du ventilateur ne peut pas être ajustée en mode HEAT (CHAUD).

Faire fonctionner avec la fonction Auto (Automatique) :

- Lorsque vous sélectionnez le mode AUTO (Automatique) sur le climatiseur, il lancera automatiquement le mode de refroidissement, de chauffage (sauf pour les modèles de refroidissement seul) et de ventilation seule selon la température que vous avez sélectionnée et la température de la pièce.

- Le climatiseur ajustera la température de la pièce selon la température que vous avez programmée.

- Lorsque ce mode est activé, la vitesse du ventilateur ne peut pas être ajustée, et démarre automatiquement à une vitesse qui dépend de la température de la pièce.

Faire fonctionner avec la fonction Fan Only (Ventilateur seul) :

- Utilisez cette fonction seulement lorsque le refroidissement n'est pas souhaité, par exemple pour la circulation de l'air dans la pièce ou pour évacuer l'air vicié (sur certains modèles). (N'oubliez pas d'ouvrir la bouche d'aération lorsque cette fonction est activée, mais refermez-la lorsque vous utilisez la fonction de refroidissement pour conserver une efficacité maximale du refroidissement.) Vous pouvez choisir la vitesse de ventilation que vous préférez.

- Lorsque cette fonction est activée, l'écran indique la température réelle de la pièce, et non pas la température programmée comme pour le mode de refroidissement.

- Lorsque le mode Fan only (Ventilateur seul) est activé, la température n'est pas ajustée.

Faire fonctionner en mode Dry (Séchage) :

- Lorsque ce mode est activé, le climatiseur fonctionnera généralement sous forme de déshumidificateur. Comme la pièce à climatiser est un endroit fermé ou étanche, un certain degré de refroidissement sera maintenu. Lorsque le mode Dry (Sec) la vitesse du ventilateur est automatiquement ajustée sur Low (Faible).

MINUTERIE : FONCTION AUTO START/STOP (DÉMARRAGE/ARRÊT AUTOMATIQUE) :

- Appuyez sur le bouton Timer et le témoin lumineux TIMER ON (MINUTERIE ACTIVÉE) ou TIMER OFF (MINUTERIE DÉSACTIVÉE) s'allumera. Cela indique que le programme Auto Start (Démarrage automatique) ou Auto Stop (Arrêt automatique) est activé. Sur certains appareils, le fait d'appuyer sur le bouton Timer (Minuterie) annulera la configuration de la minuterie.

- Appuyez ou maintenez le bouton UP (Haut) ou DOWN (Bas) pour modifier la minuterie automatique par intervalles de 0,5 heure jusqu'à 10 heures, et par intervalles de 1 heure jusqu'à 24 heures. Le panneau de commande décomptera le temps restant jusqu'au début du programme.

- La durée sélectionnée sera enregistrée en 5 secondes et le système affichera de nouveau automatiquement le précédent paramétrage de la température ou la température de la pièce lorsque l'appareil sera allumé. (Lorsque l'appareil est éteint, l'écran ne s'affiche pas.)

- Mettre l'appareil en position ON (Marche) ou OFF (Arrêt) à n'importe quel moment, ou modifier la configuration de la minuterie sur 0,0 désactivera la fonction Auto Start/Stop (Démarrage/Arrêt automatique) de la minuterie.

AFFICHAGES :



Affiche la température en « °C » ou en « °F » et les paramètres Auto-timer (Minuterie automatique).

Lorsque le mode Fan only (Ventilateur seul) est activé, il affiche la température de la pièce. Si la température de la pièce est trop élevée ou trop basse, l'écran affichera « LO » ou « HI ».

Codes d'erreur :

AS – Erreur du capteur de température de la pièce.

ES – Erreur du capteur de température de l'évaporateur

REMARQUE : « • » sera affiché comme indiqué sur l'image ci-dessus.

HS – Erreur du capteur du chauffage électrique (sur certains modèles);

CS – Erreur du capteur de température du condensateur (sur certains modèles);

OS – Erreur du capteur de température extérieure (sur certains modèles);

E7 – Dysfonctionnement de l'appareil (sur certains modèles).

REMARQUE : Lorsqu'une erreur se produit, débranchez l'appareil et rebranchez-le. Si l'erreur se répète, appelez l'assistance.



REMARQUE :

Si l'appareil s'éteint de façon inattendue à cause d'une coupure de courant, il redémarrera automatiquement avec la dernière fonction configurée lorsque le courant sera rétabli.

REMARQUES SUPPLÉMENTAIRES À PRENDRE EN COMPTE

Maintenant que vous maîtrisez la procédure de fonctionnement, voici des fonctions supplémentaires de votre panneau de commande avec lesquelles vous devriez vous familiariser.

- Le circuit Cool (Froid) active automatiquement un départ différé de 3 minutes si l'appareil est éteint puis rallumé rapidement. Cette action empêche la surchauffe du compresseur et un possible déclenchement du disjoncteur. Le ventilateur continuera à fonctionner durant cette période.

- Le panneau de commande peut afficher les températures en degrés Fahrenheit ou en degrés Celsius. Pour passer de l'un à l'autre, appuyez sur et maintenez les boutons Up (Haut) et Down (Bas) simultanément pendant 3 secondes.

Entretien et nettoyage

⚠ ATTENTION

Nettoyez votre climatiseur occasionnellement pour le maintenir comme neuf. **Assurez-vous de débrancher l'appareil avant de le nettoyer pour éviter les risques de choc électrique ou d'incendie.**

Nettoyage du filtre à air

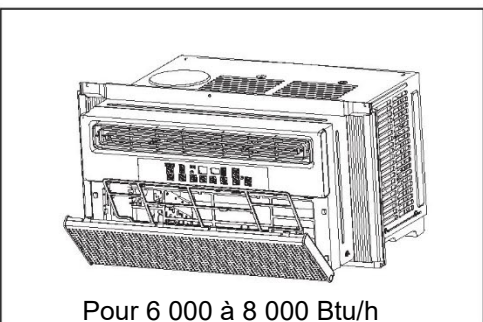
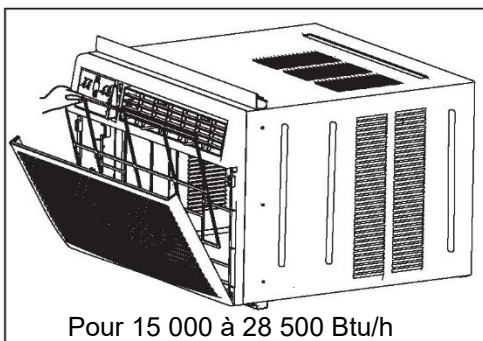
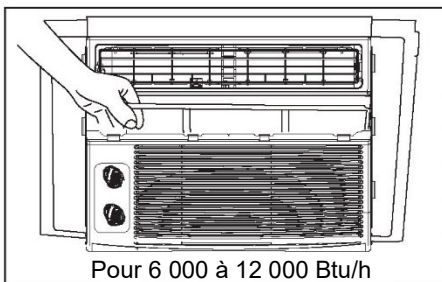
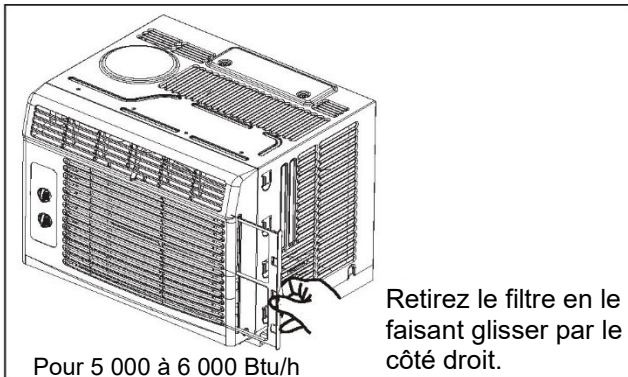

Le filtre à air doit être vérifié au moins une fois par mois afin de voir si un nettoyage est nécessaire. Les particules captées par le filtre peuvent s'accumuler et causer une accumulation de gel sur les serpentins de refroidissement.

- Placez la poignée de la bouche d'aération sur la position Bouche d'aération fermée (le cas échéant). Ouvrir le panneau frontal.
- Tenez le filtre par le centre et tirez vers le haut pour le sortir.
- Lavez le filtre avec du détergent pour lave-vaisselle liquide et de l'eau chaude. Rincez abondamment le filtre. Secouez délicatement le filtre pour retirer l'excès d'eau. Assurez-vous que le filtre est entièrement sec avant de le replacer. Au lieu de le rincer, vous pouvez aspirer le filtre pour le nettoyer.

Remarque : N'utilisez jamais de l'eau à une température excédant 40 °C (104 °F) pour nettoyer le filtre à air. N'essayez jamais de faire fonctionner l'appareil sans le filtre à air.

Nettoyage du caisson

- Assurez-vous de débrancher le climatiseur afin d'éviter les risques de choc électrique ou d'incendie. Le caisson et l'avant de l'appareil peuvent être dépoussiérés avec un chiffon sec ou lavés avec un chiffon imbibé d'un mélange d'eau tiède et d'un détergent pour lave-vaisselle liquide doux. Rincez abondamment et séchez.
- N'utilisez jamais de produits forts, de cire ou de vernis sur l'avant du caisson.
- Assurez-vous d'essorer le chiffon avant d'essuyer les commandes. L'excédent d'eau à l'intérieur ou autour des commandes peut endommager le climatiseur.
- Branchez le climatiseur.

Entreposage hivernal

Si vous prévoyez de stocker le climatiseur pendant l'hiver, retirez-le délicatement de la fenêtre selon les instructions d'installation. Couvrez-le avec du plastique et rangez-le dans son carton initial.

CONSEILS DE DÉPANNAGE

Avant d'appeler l'assistance, vérifiez cette liste. Elle pourrait vous faire économiser du temps et de l'argent. Cette liste comprend les problèmes fréquents qui ne proviennent pas d'un défaut de fabrication ou de matériaux sur cet appareil.

Problème	Solution
Le climatiseur ne démarre pas	Prise murale non connectée. Poussez fermement la prise dans la prise murale.
	Fusible grillé ou disjoncteur déclenché. Remplacez le fusible par un fusible temporisé ou réinitialisez le disjoncteur.
	Le dispositif de détection de fuite de courant s'est déclenché. Appuyez sur le bouton RESET (RÉINITIALISATION).
	L'alimentation est éteinte. Activez l'alimentation.
L'air provenant de l'appareil ne semble pas assez froid	La température de la pièce est inférieure à 62 °F (17 °C). Le refroidissement peut ne pas se déclencher jusqu'à ce que la température de la pièce dépasse 62 °F (17 °C).
	Le détecteur de la température situé derrière l'élément du filtre à air touche le serpentin de refroidissement. Éloignez-le du serpentin de refroidissement.
	Configurez une température inférieure.
	Le compresseur s'est arrêté lors d'un changement de mode. Attendez 3 minutes après avoir configuré le mode COOL (FROID).
Le climatiseur est froid, mais la température de la pièce est trop élevée : de la glace se forme sur la bobine de refroidissement derrière la façade décorative.	La température extérieure est inférieure à 64 °F (18 °C). Pour dégivrer la bobine, configurez l'appareil sur le mode FAN ONLY (VENTILATEUR SEUL).
	Le filtre à air peut être sale. Nettoyez le filtre. Reportez-vous à la section Entretien et nettoyage. Pour dégivrer, configurez l'appareil sur le mode FAN ONLY (VENTILATEUR SEUL).
	Le thermostat est réglé trop froid pour un refroidissement de nuit. Pour dégivrer la bobine, configurez l'appareil sur le mode FAN ONLY (VENTILATEUR SEUL). Configurez une température plus élevée.
Le climatiseur est froid, mais la température de la pièce est trop élevée : de la glace NE se forme PAS sur la bobine de refroidissement derrière la façade décorative.	Le filtre à air est sale : le passage de l'air est restreint. Nettoyez le filtre à air Reportez-vous à la section Entretien et nettoyage.
	La température programmée est trop élevée, configurez une température plus basse.
	Les persiennes de direction de l'air sont mal positionnées. Positionnez les persiennes de façon à ce que l'air circule mieux.
	La façade avant de l'appareil est obstruée par des rideaux, des volets, des meubles, etc. : la circulation de l'air est restreinte. Retirez l'obstruction de la façade avant de l'appareil.
	Les portes, les fenêtres, les caisses, etc. sont ouvertes : de l'air froid s'échappe. Fermez les portes, les fenêtres et les caisses.
	La pièce est peut-être trop chaude. Attendez que la « chaleur emmagasinée » dans les murs, le plafond, le sol et les meubles s'évacue.
Le climatiseur s'allume et s'éteint rapidement	Le filtre à air est sale : le passage de l'air est restreint. Nettoyez le filtre à air
	La température extérieure est extrêmement élevée. Augmentez la vitesse du ventilateur pour faire passer l'air à travers les serpentins de refroidissement plus souvent.
L'appareil émet un bruit lorsqu'il est en mode refroidissement.	Bruit du mouvement de l'air. C'est normal. Si le bruit est trop fort, réduisez la vitesse du ventilateur.
	La fenêtre vibre : mauvaise installation. Reportez-vous aux instructions d'installation ou vérifiez auprès de l'installateur.

Problème	Solution
De l'eau s'écoule À L'INTÉRIEUR lorsque l'appareil est en mode refroidissement.	Mauvaise installation. Inclinez légèrement le climatiseur à l'extérieur pour permettre à l'eau de s'évacuer. Reportez-vous aux instructions d'installation ou vérifiez auprès de l'installateur.
De l'eau s'écoule À L'EXTÉRIEUR lorsque l'appareil est en mode refroidissement.	L'appareil retire une quantité importante de moisissure d'une pièce humide. Ce phénomène est normal lors de jours excessivement humides.
Le détecteur de la télécommande se désactive prématurément (sur certains modèles)	La télécommande est hors de portée. Placez la télécommande à moins de 20 pieds de l'appareil, en direction du climatiseur.
	Le signal de la télécommande est obstrué. Retirez l'obstruction.
La pièce est trop froide.	La température programmée est trop basse. Augmentez la température programmée.

GARANTIE EXPRESSE LIMITÉE

Félicitations pour l'acquisition de votre nouvel équipement CVCA. Il a été conçu pour assurer une longue durée de fonctionnement, et est protégé par l'une des meilleures garanties du secteur. Les garanties ci-dessous s'appliquent automatiquement à votre appareil, sous condition que vous conserviez la preuve d'achat (reçu de paiement) et que les conditions de garantie soient respectées.

GARANTIE EXPRESSE LIMITÉE D'UN (1) AN

Comfort-Aire garantit que ce climatiseur individuel est exempt de défauts de fabrication et de matériaux défectueux dans le cadre d'une utilisation normale et garantit la maintenance pour une durée d'un (1) an à compter de la date d'achat par le consommateur d'origine. La garantie expresse limitée s'applique uniquement lorsque le climatiseur individuel est installé et utilisé selon les instructions d'installation et d'utilisation dans le cadre d'une utilisation normale de Comfort-Aire.

EXCEPTIONS

La Garantie expresse limitée ne couvre pas la maintenance courante. Comfort-Aire recommande de réaliser un examen/entretien au moins une fois par saison. De plus, les frais liés à la main-d'œuvre, au diagnostic, au transport à des fins de remplacement du réfrigérant ou des filtres, et tout autre service, appel ou toutes réparations ne sont pas couverts par cette Garantie limitée. Elle ne couvre pas non plus les composants du système dont le fournisseur n'est pas Comfort-Aire, quelle que soit la raison de défaillance de la pièce ou du composant en question.

CONDITIONS DE GARANTIE

L'appareil doit être utilisé selon les instructions d'utilisation fournies par Comfort-Aire. L'appareil ne doit pas avoir fait l'objet d'un accident, d'une altération, d'une mauvaise réparation, de négligence ou de mauvaise utilisation, ou d'un cas de force majeure (par exemple, une inondation)

- Les numéros de série et/ou la plaque signalétique n'ont pas été endommagés ou retirés
- La performance de l'appareil ne doit pas avoir été compromise par un quelconque produit non autorisé par Comfort-Aire, ou par toute modification ou adaptation des composants
- Les dommages ne doivent pas être le résultat d'un mauvais câblage, de mauvaises conditions de tension, d'une utilisation dans des conditions de baisse de tension ou d'interruptions de circuit
- Le débit d'air autour de toute partie de l'appareil ne doit pas avoir fait l'objet d'une restriction
- L'appareil conserve son installation d'origine

DURÉE DE LA GARANTIE ET ENREGISTREMENT

La garantie débute à compter de la date d'achat par le consommateur d'origine. Le consommateur doit conserver un reçu de paiement comme preuve pour la période de garantie. Sans cette preuve, la garantie expresse débute à la date d'expédition de l'usine.

RECOURS ATTRIBUÉ PAR LA GARANTIE EXPRESSE LIMITÉE

L'unique recours possible sous la garantie limitée est le remplacement de l'appareil défectueux. Le diagnostic et le remplacement de l'appareil défectueux ne sont pas couverts par la garantie expresse limitée. Si, pour une quelconque raison, le produit de remplacement n'est plus disponible au cours de la période de garantie, Comfort-Aire détient le droit d'accorder un crédit à hauteur du prix au détail suggéré du produit au lieu de le remplacer.

LIMITATION DE LA RESPONSABILITÉ

1. Aucune autre garantie expresse ou implicite ne s'applique. Comfort-Aire ne propose aucune garantie de commercialisation. Nous ne garantissons pas que l'appareil est adapté à n'importe quelle utilisation ou peut être utilisé dans les bâtiments ou pièces de toutes envergures ou conditions, sauf indication spéciale dans ce document. Aucune autre garantie, expresse ou implicite, dont la portée dépasse les conditions présentées dans ce document ne s'applique.
2. Toutes les garanties prévues par la loi sont limitées à une seule période de validité. **Nous ne serons pas tenus responsables de tout dommage indirect ou accidentel causé par un quelconque défaut décelé sur l'appareil.**
3. Cette garantie vous confère des droits légaux et vous pouvez également avoir d'autres droits qui diffèrent d'un état à l'autre. Certains états ne permettent pas la limitation de durée d'une garantie implicite ou l'exclusion ou la limitation des dommages indirects ou accidentels; les limitations et exclusions décrites ci-dessus peuvent donc ne pas s'appliquer à votre cas.
4. Aucune garantie ne s'applique aux appareils vendus en dehors de la zone continentale des États-Unis et du Canada. Votre distributeur ou vendeur final peut appliquer une garantie aux appareils vendus en dehors de ces zones.
5. Comfort-Aire ne peut être tenue responsable en cas d'annulation d'application de la garantie pour des raisons n'étant pas de notre ressort, telles que les accidents, les altérations, l'abus, la guerre, les restrictions gouvernementales, les grèves, les incendies, les inondations ou autres cas de force majeure.

COMMENT SOUMETTRE UNE RÉCLAMATION DE GARANTIE

Si vous souhaitez soumettre une réclamation de garantie, informez-en votre installateur ou revendeur dans les plus brefs délais.



Rendez-vous sur
www.heatcontroller.com
pour enregistrer votre nouveau produit

CONSERVEZ CES INFORMATIONS À TITRE DE REÇU D'ACHAT

IDENTIFICATION DU PRODUIT

Numéro du modèle

Numéro de série

Date d'achat

INSTALLATION

Nom de l'installateur (le cas échéant)

Numéro de téléphone/coordonnées

Date d'achèvement de l'installation

Pensez à conserver votre reçu de paiement comme preuve pour la période de garantie.

Comfort-Aire_3-2026

La conception et les caractéristiques techniques du produit sont susceptibles d'être modifiées sans notification préalable à des fins d'amélioration. Prenez contact avec l'agence commerciale ou le fabricant pour obtenir plus de détails. Toute mise à jour du manuel sera mise en ligne sur le site Internet du service, veuillez consulter la version la plus récente.

En raison d'améliorations continues du produit, les caractéristiques techniques et les dimensions sont susceptibles d'être modifiées et corrigées sans notification préalable ni obligation. Il incombe à l'installateur de déterminer l'application et l'aptitude à l'emploi de tout produit.

De plus, l'installateur est responsable de la vérification des données de dimensions sur le produit fini avant de commencer toute préparation d'installation.

Les programmes de remises et de mesures incitatives présentent des exigences précises concernant les performances et la certification du produit. Tous les produits respectent les réglementations en vigueur à compter de la date de fabrication; néanmoins, les certifications ne sont pas obligatoirement attribuées pour la vie entière du produit.

Il incombe donc au demandeur de déterminer si un modèle en particulier peut prétendre à ces programmes de remises/mesures incitatives.

Comfort-Aire®